



Electrolux

© ELECTROLUX HOME PRODUCTS
Ügyfélszolgálat – EMEA
Képzés és működtetés támogatási
csoport
Műszaki támogatás

SZERVIZ KÉZIKÖNYV

SZÁRÍTÓK

Kondenzációs és hőszivattyús ruhaszárító gépek - SZÉTSZERELÉS

SAHARA OPTIFLOW

1 FIGYELMEZTETÉSEK



Tájékoztatás Biztonsági tudnivalók

- A berendezésen belül végzett összes munkálathoz különleges készségekre és ismeretekre van szükség, és azt csak szakképzett és jóváhagyott szervizmérnökök végezhetik el.
- Ez a platform nem rendelkezik BE/KI kapcsolóval. Mielőtt belső részegységekhez nyúl, a hálózati feszültségről való leválasztás érdekében húzza ki a hálózati csatlakozódugót a hálózati csatlakozóaljzattól.
- A mechanikus részekben található alkatrészek sérüléseket okozhatnak, ezért viseljen megfelelő védőfelszerelést, és óvatosan járjon el.
- Mindig ürítse ki a vizet a kondenzvíz tartályból a készülék oldalára fordítása előtt.
- Ha a készüléket karbantartási vagy egyéb célból az oldalára kell fordítani, a bal oldalára fektesse azt, nehogy a megmaradt víz a fő nyomtatott áramkörre ömöljön.

Dokumentumváltozatok

Változat	Dátum	Megnevezés
0.0	03/2016	Dokumentum létrehozása
0.1	03/2017	Hozzáadva: Gőzgenerátor-tartály fedéllel; POne vezérlőpanel és -kártya; műanyag „SAN” ajtó; POne rúgólemez-panel

2 A KÉZIKÖNYV CÉLJA

Ezen Szerviz kézikönyv célja, hogy a javítási munkálatok terén már jártas szervizmérnökök számára a következő termékekre vonatkozó információkkal szolgáljon: **kondenzációs és hőszivattyús ruhaszáritó gépek,**

SAHARA és **OPTIFLOW** szerkezettel,

EDR10, EDR11, EDR12, EDR14 EU, EDR16 elektronikus vezérlési rendszerekkel ellátva.

A következő témákkal foglalkozik az útmutató:

- o szárítási kör,
- o műszaki és funkcionális jellemzők,
- o hozzáférés.

3 TARTALOMJEGYZÉK

1	FIGYELMEZTETÉSEK	2
2	A KÉZIKÖNYV CÉLJA	2
3	TARTALOMJEGYZÉK	3
4	MŰKÖDÉSI ALAPELV	4
5	FUNKCIONÁLIS ALKATRÉSZEK	11
6	ELEKTROMOS BERENDEZÉSEK	14
7	SZÁRÍTÓ	23
8	HÁZ	24
9	SZÉTSZERELÉS	25

4 MŰKÖDÉSI ALAPELV

4.1 MŰKÖDÉSI ALAPELV

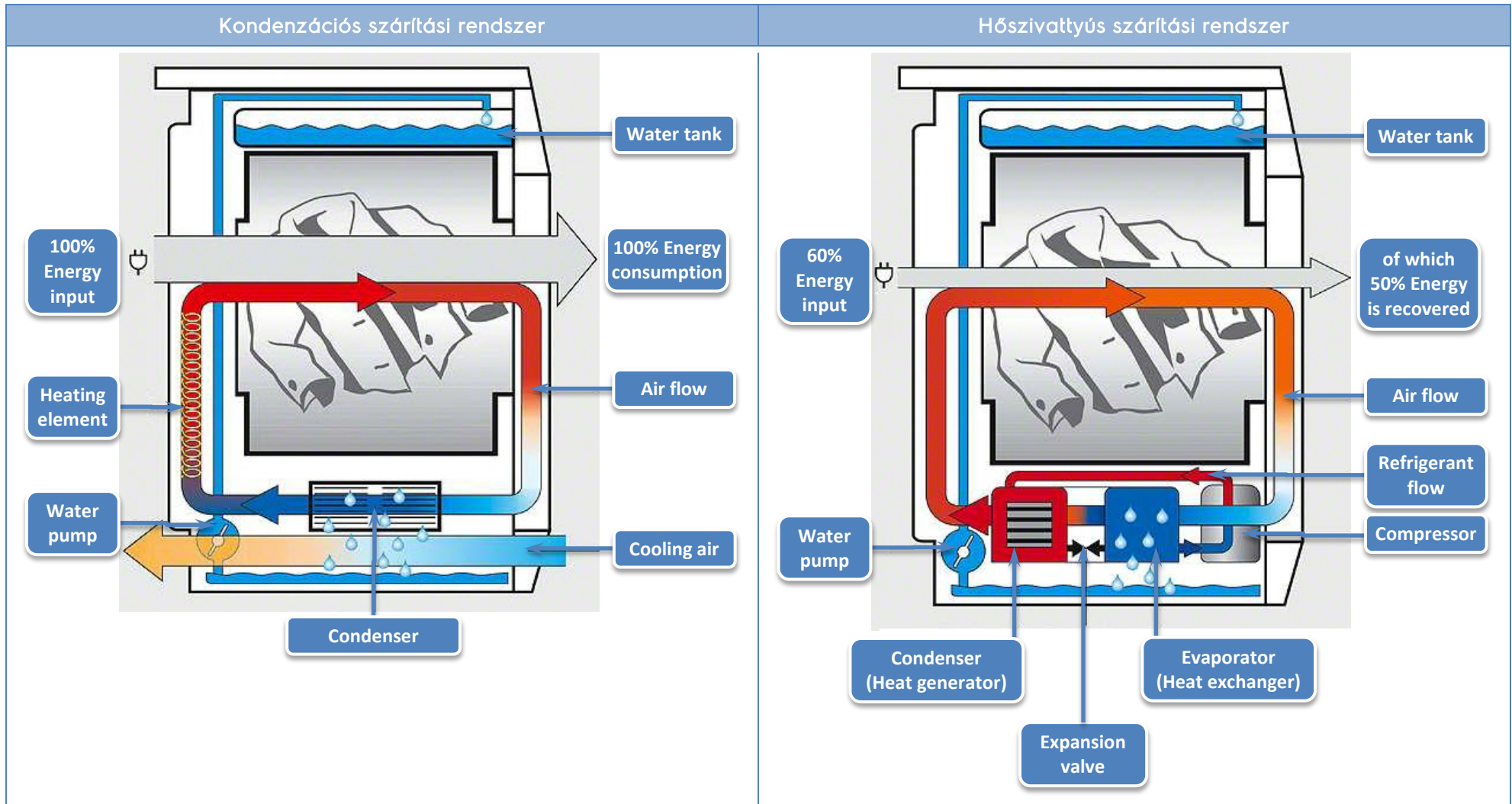

4.2 KONDENZÁCIÓS SZÁRÍTÓK - SZÁRÍTÁSI KÖR

Működési alapelv

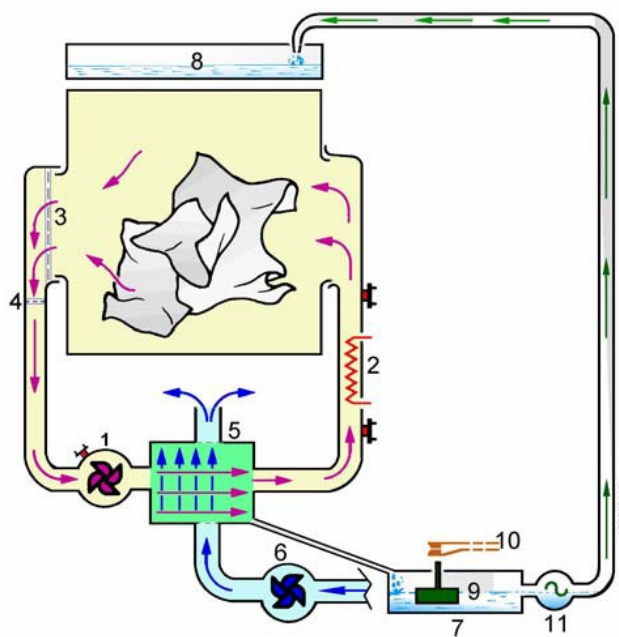

1. Forrólevegős ventilátor
2. Fűtőegység
3. Szőszszűrő
4. Szőszszűrő
5. Hőcserélő
6. Hideglevegős ventilátor
7. Kondenzvízgyűjtő tálca
8. Kondenzvízgyűjtő tartály
9. Úszó
10. Mikrokapcsoló
11. Kondenzvíz szivattyú

A készülék belsejében kétféle légcsatorna különböztethető meg:

- a meleg levegő továbbítására szolgáló a készülék belsejében zárt rendszert alkot;
- a hideg levegőt továbbító pedig a környezeti levegő kondenzátoron keresztüli keringtetésére szolgál.

A készülék belsejében meleg levegőt keringető, zárt rendszert alkotó légcsatorna működése a következő:

A hőcserélő (5) belsejében a ventilátor (1) továbbítja a levegőt. A hőcserélőből a fűtőegységbe (2) távozó levegő felmelegszik, majd a dob belsejébe jutva a hátlap nyílásain keresztül távozik. A meleg, száraz levegő keresztül áramlik a dobon található ruhaneműn, megszáritva azt, a levegő pedig meleggé és nedvessé válik; a dob elülső részén található szőszszűrőn (3) és alsó szűrőn (4) keresztül kilépő levegő a légcsatornán át éri el a ventilátort (1); innen a hőcserélő (5) belsejébe jut, ahol a nedvesség lecsapódik. Távozásakor a levegő szárazzá válik, a ciklus pedig a fent leírtak szerint folytatódik.

A környezeti levegő kondenzátoron keresztüli keringtetésére szolgáló légcsatorna működése a következő:

A ventilátor (6) a hátlapon kialakított légbevezető nyíláson keresztül szívja be a környezeti levegőt, és a hőcserélőbe (5) továbbítja azt, ahol az lehűl. A levegő a hőcserélő ellenkező oldalán keresztül éri el a készülék belsejét, majd a védőlemez nyílásain át távozik.

A nedves és meleg, valamint a hideg levegőt továbbító két légcsatorna a hőcserélő (5) belsejében keresztezi egymást, a páratartalom pedig az így létrejövő hőcsere következtében összesűrűsödik.

A hőcserélő belsejében képződő kondenzvíz a kondenzvízgyűjtő tálcában (7) gyűlik össze. Az itt található úszó (9) által továbbított jelek alapján érzékeli az áramköri lap a vízszintet. Az áramköri lap által működtetett szivattyú (11) pedig a tálcából (7) a tartályba (8) vezeti a vizet.

A tartály 5,5 literes, így egy teljes terhelés mellett végrehajtott ciklus során képződő kondenzvíz mennyiség összegyűjtésére is alkalmas.

Ha a tartály bármilyen okból túltöltődik, a kifolyó víz a tartályt alátámasztó részben gyűlik össze, a csövön (az ábrán nincs feltüntetve) keresztül pedig a hátul található tálcába jut (7). Az ennek hatására felszínre kerülő úszó (9) aktiválja a mikrokapcsolót (10). Az elektronikus vezérlőegység egy meghatározott időtartamon belül 7 alkalommal kísérli meg a tálca kiürítését, ennek sikertelenségét követően pedig leválasztja a készülék elektromos tápellátását. A felhasználót a megfelelő LED jelzőfény világítása figyelmezteti a megtelt tartályra.

4.3 HŐSZIVATTYÚS SZÁRÍTÓK - SZÁRÍTÁSI KÖR

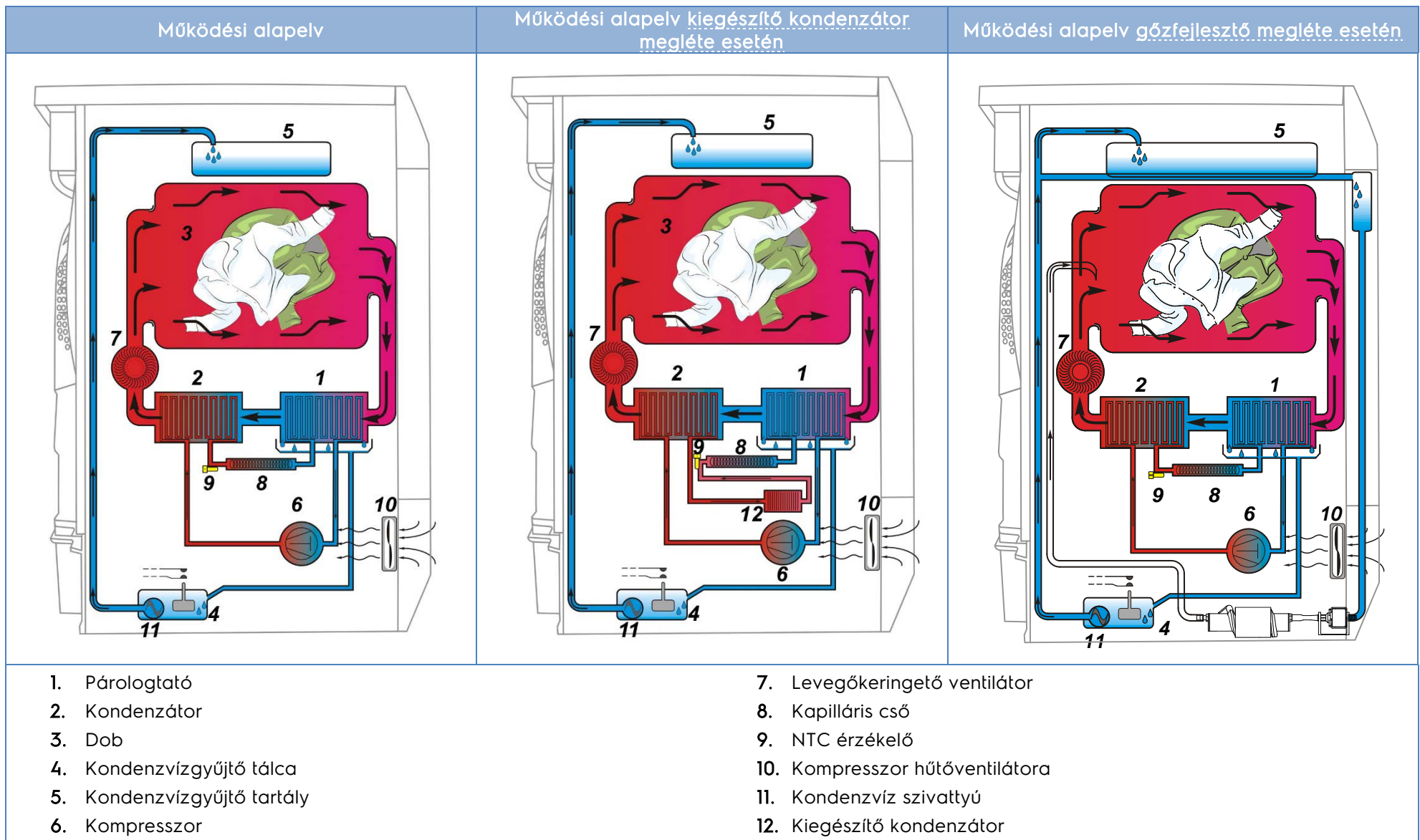

A hőszivattyús szárítógép működési ciklusa a hűtőközeget párologtató, sűrítő, kondenzáló és tágitó szakaszokból áll.

A szárítási ciklus a START/SZÜNET gomb megnyomásával indítható el. A szárító körben található gázt a kompresszor (6) a kondenzátorhoz (2) továbbítja, ahol az eléri a kapilláris (8) elvezetésű keringtető csövet. A kapilláris lelassítja a gáz kibocsátást, és biztosítja, hogy a kondenzátor (2) belsejében megnövekedő nyomás hatására a gáz folyékony halmazállapotúvá alakuljon, a nyomásszint pedig körülbelül 27 bar értéken stabilizálódjon.

A megemelkedett nyomásszint következtében a kondenzátor (2) belsejében található, immáron folyékony halmazállapotú gáz hőmérséklete körülbelül 53 °C-ra nő.

A ventilátor (7) által keringtetett, a kondenzátoron (2) keresztül áramló levegő a mosás céljára szolgáló dob (3) elérése előtt felhevül.

A párologtató (1) a kapilláris kimenetnél (8) nyert elhelyezést. Mivel a gázkeringtető cső mérete meghaladja a kapillárisét, ez utóbbi kitágítja a kondenzátorból (2) kilépő forró, folyékony halmazállapotú gázt.

A gáztágulás során ismét gáz halmazállapotúvá váló folyékony gáz lehül, és a párologtatót körülbelül 20 °C-os hőmérsékletre hűti le.

Az immáron felmelegedett levegő keringtetéséről a ventilátor (6) gondoskodik. A mosás során a dobba (3) áramló levegő elnyeli az ottani nedvességet, a párologtatót (1) elérve pedig nedvessé és meleggé válik. A gáztágulásnak köszönhetően alacsonyabb hőmérsékletű párologtató gondoskodik a keringtetett levegő páratartalmának lecsapódásáról.

A tálcában (4) összegyűlő kondenzvíz egy szivattyún keresztül jut a dob felett található tartályba (5).

A kondenzátoron (2) átáramló hideg és száraz levegő a dob (3) elérése előtt ismét felhevül, a lehűtött gáz pedig a párologtatóból (1) visszaáramlik a kompresszorhoz, ahonnan újbóli összesűrítést követően a ciklus újraindítása céljából a kondenzátorba (2) jut.

A teljes gázmennyiség elpárolgása során a kapilláris (8) bemeneténél található NTC (9) gondoskodik a kompressziós rendszer megfelelő egyensúlyáról. A fő nyomtatott áramkörrel folytatott együttműködésnek köszönhető, hogy amennyiben a kimeneti hőmérséklet meghalad egy bizonyos szintet, a kompresszor elülső részén található ventilátor (10) a hőmérséklet csökkentése érdekében bekapcsol.

A kiegészítő kondenzátorral ellátott modellek működési alapelve a fő kondenzátor mellett alkalmazott kiegészítő kondenzátortól eltekintve a fentiekkel azonos. A kiegészítő kondenzátor kiegyensúlyozottabb működést és fokozott teljesítményt biztosít.

4.4 A GŐZFEJLESZTŐ MŰKÖDÉSI ALAPELVE

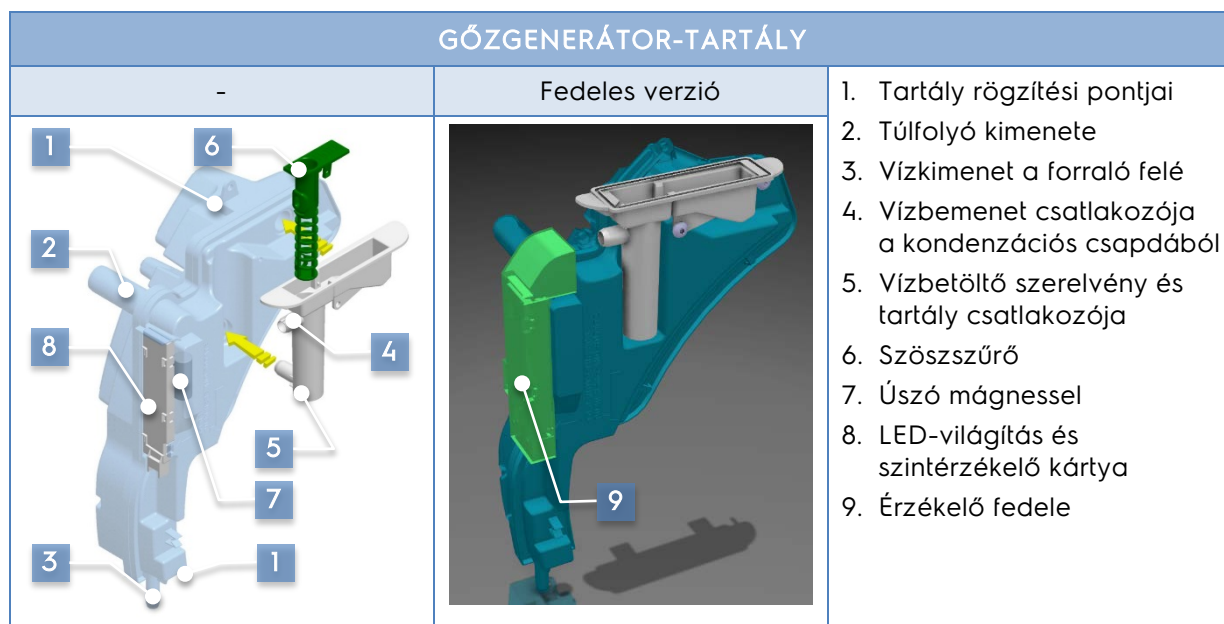
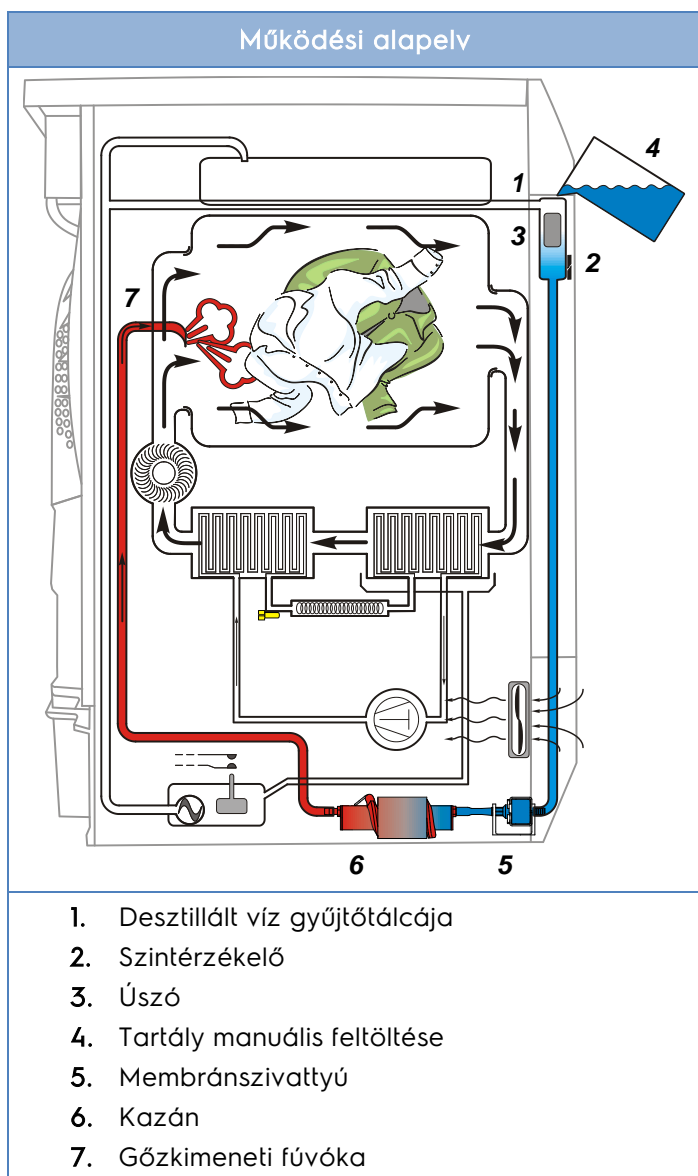

E készüléket gőzfejlesztővel látták el, mely egy impulzus-meghajtású miniatűr kazánból (6) és egy szivattyúból (5) áll. Ez utóbbi a kazán feltöltése céljából szükséges.

Az IRON AID (Vasaláskönyvitő) programok használata előtt a betöltő nyíláson keresztül desztillált vízzel kell feltölteni a tartályt (1), egészen a körülbelül 0,9 liternek megfelelő MAX jelzésig. A szárítási ciklus végrehajtását követően a feltöltés automatikusan történik, a kondenzvíz feltöltő szivattyún keresztül. Ez lehetővé teszi, hogy az úszó (3) eltávolodjon a mágneses érzékelőtől (2), így törölődik a kijelzőn megjelenő riasztás.

Amint a szárítási ciklus véget ért, a visszacsapó gőzszelep módjára működő membránszivattyú (5) megkezdte a víz csövön keresztüli kiszivattyúzását, majd a kazánba (6) juttatja azt. A felmelegedett víz gőzzé alakulva a csövön végighaladva a fúvókán (7) keresztül éri el a dobot.

A gomb segítségével kiválasztható gőzmennyiség a szivattyú és a kazán működéséhez szükséges időtartamtól függően eltérő.

4.5 VÍZKÖR - KONDENZÁCIÓS ÉS HŐSZIVATTYÚS KÉSZÜLÉKEK

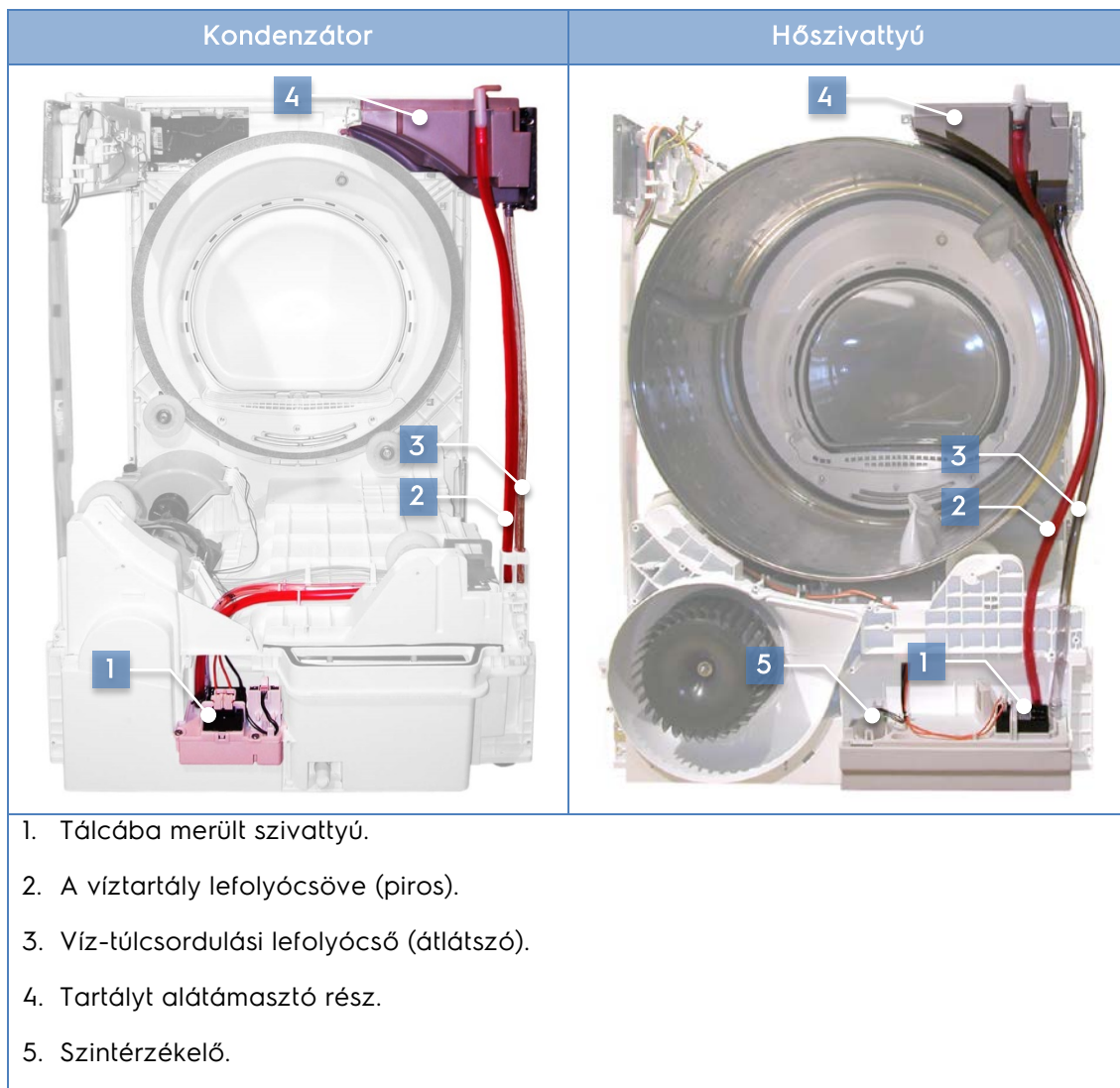

A hőcserélő belsejében képződő kondenzvíz a tálcában gyűlik össze.

A tálca belsejében található úszó (5) által továbbított jelek alapján érzékeli az áramköri lap a vízszintet. Az ily módon meghajtott szivattyú (1) a piros csövön (2) keresztül továbbítja a vizet a tálcából a tartály alátámasztó részébe (4) helyezett tartályba.

A tartály 5,5 literes, így egy teljes terhelés mellett végrehajtott ciklus során képződő kondenzvíz mennyiség összegyűjtésére is alkalmas.

Ha a tartály bármilyen okból túltöltődik, a kifolyó víz a tartályt alátámasztó részben gyűlik össze, majd az átlátszó csövön (3) keresztül áramlik vissza a tálca belsejébe. Az ennek hatására felszínre kerülő úszó (5) aktiválja a mikrokapcsolót. Az elektronikus vezérlőegység a beállított időtartamon belül 7 alkalommal kísérli meg a tálca kiürítését, ennek sikertelenségét követően pedig leválasztja a készülék tápellátását. A felhasználót a megfelelő LED jelzőfény világítása figyelmezteti a megtelt tartályra.

4.6 VÍZKÖR - HŐSZIVATTYÚ GŐZFEJLESZTŐVEL

Hőszivattyú gőzfejlesztővel

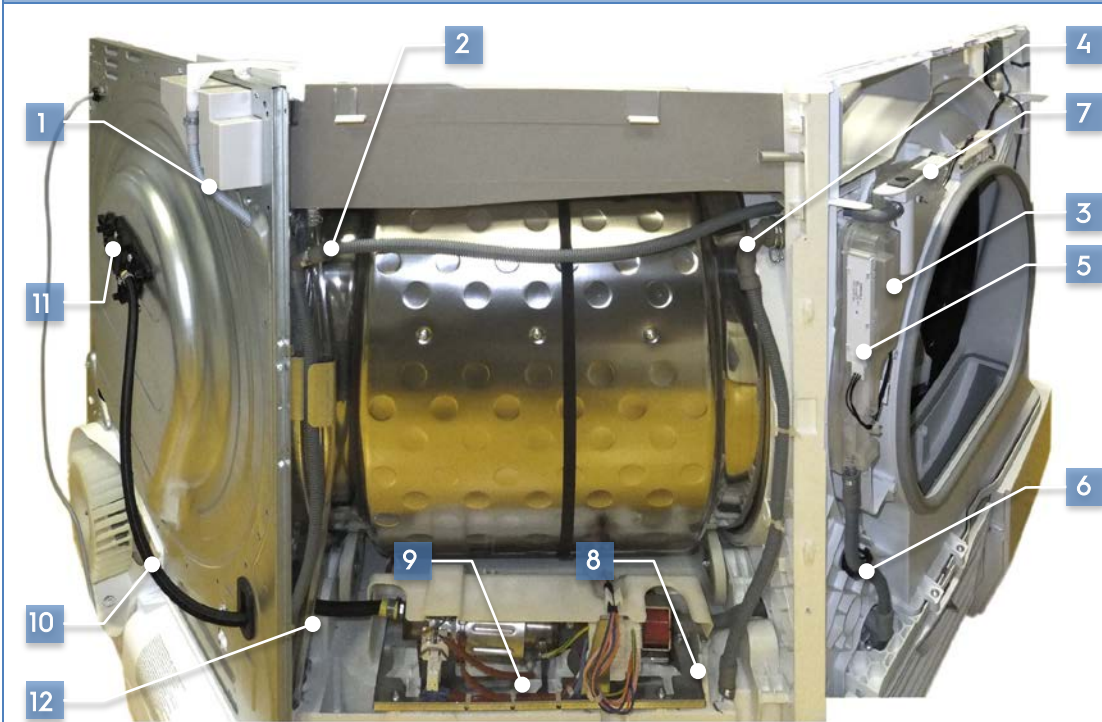

1. Kondenzvíz feltöltő szivattyú a szivattyú és a főtartály között.
2. A szivattyúból kiinduló cső elágazása a főtartály és a gőzfejlesztő tartály irányába.
3. Gőzfejlesztő tartály (átlátszó).
4. Túlfolyócső.
5. Szintérzékelő és LED jelzőfények.
6. Gőzgenerátor-rendszer vízbetöltő csöve.

7. Szerelvény és szűrő manuális vízfeltöltéshez.
8. Gőzfejlesztő szivattyú.
9. Gőzfejlesztő kazán.
10. Gőzelvezető cső.
11. Gőzkimeneti fúvóka a dobban.
12. A főtartály túlfolyó csöve.

vizet, ahol az gőzzé alakul, majd a csövön (10) és a fúvókán (11) keresztül a dob belsejébe jut.

A hőcserélő belsejében képződő kondenzvíz a tálcában gyűlik össze.

A tálca belsejében található úszó által továbbított jelek alapján érzékeli az áramkört a vízszintet. (1) Az ily módon meghajtott szivattyú a tálcából a csövön keresztül a főtartályba továbbítja a vizet; a szivattyú által továbbított víznek a gőzfejlesztő (3) működtetéséhez szükséges része a csövön (2) keresztül a gyűjtőtartályba áramlik.

A tartály elérését megelőzően a manuális vízfeltöltésre szolgáló szerelvényben (7) található szűrő gondoskodik a víz megfelelő szűréséről.

A felesleges vízmennyiség – ha a szárítási ciklus még nem ért véget, a gőzfejlesztő tartály pedig megtelt – a túlfolyócsövön (4) keresztül a tálcába kerül, ahol a szivattyú hasznosítja azt újra. A főtartály 5,5 literes, így egy teljes terhelés mellett végrehajtott ciklus során képződő kondenzvíz mennyiség összegyűjtésére is alkalmas.

Ha a tartály bármilyen okból túltöltődik, a kifolyó víz a tartályt alátámasztó részben gyűlik össze, majd az átlátszó csövön (12) keresztül áramlik vissza a tálca belsejébe. Az ennek hatására felszínre kerülő úszó aktiválja a mikrokapcsolót.

Az elektronika a beállított időtartamon belül 7 alkalommal kísérli meg a tálca kiürítését, ennek sikertelenségét követően – vagyis, ha az úszó nem süllyedt vissza – pedig leválasztja a készülék tápellátását. A felhasználót a megfelelő LED jelzőfény világítása figyelmezteti a megtelt tartályra.

Ha gőzzel működő ciklust használ, a víz az átlátszó tartályból (3) a csövön keresztül a szivattyúba (8) áramlik (6); a visszacsapó gőzszelep módjára működő szivattyú a kazánba (9) továbbítja a

5 FUNKCIONÁLIS ALKATRÉSZEK

5.1 DOB

Az acél vagy cink burkolatú dob belsejében három lapát található, melyek egymáshoz képest 120°-ot zárnak be. A dob forgása közben e lapátok a mosás elvégzésében vesznek részt.

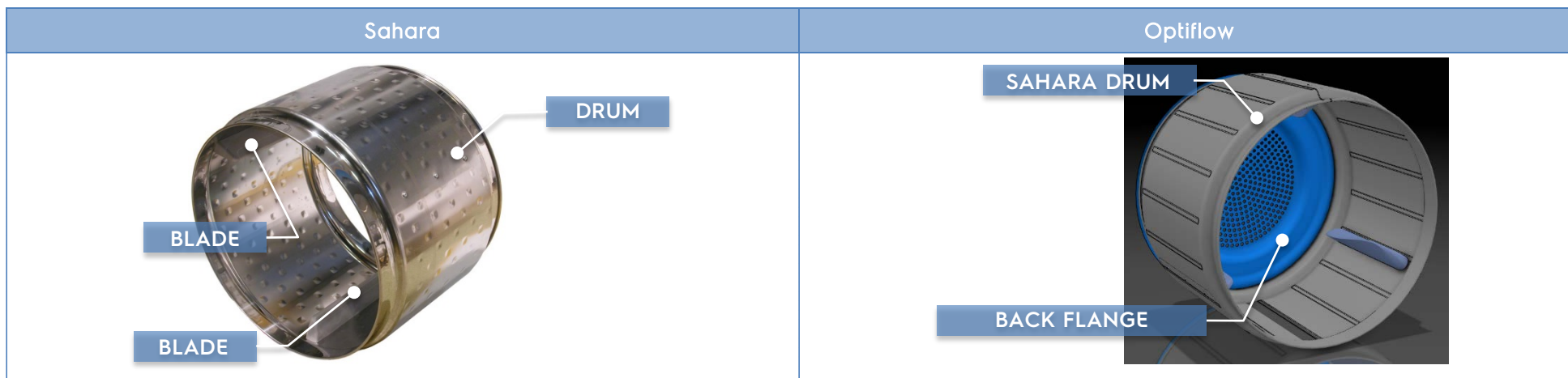

5.2 A DOB FORGÁSI ALAPELVE

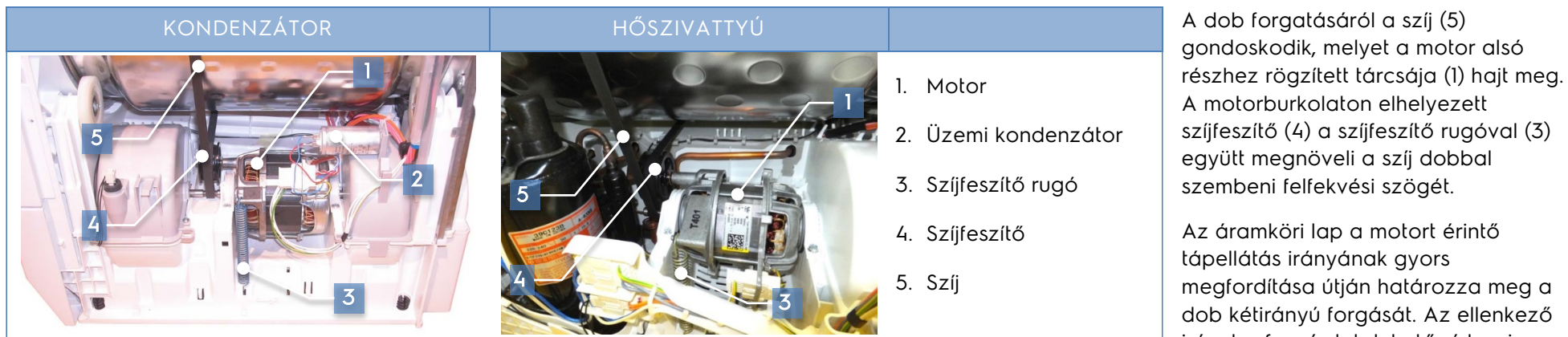

ruhaneműk kisimítását. Eközben a fűtőegység nem üzemel.

5.3 LÉGTÖMÍTÉS ÉS DOBGÖRGETŐK

Sahara

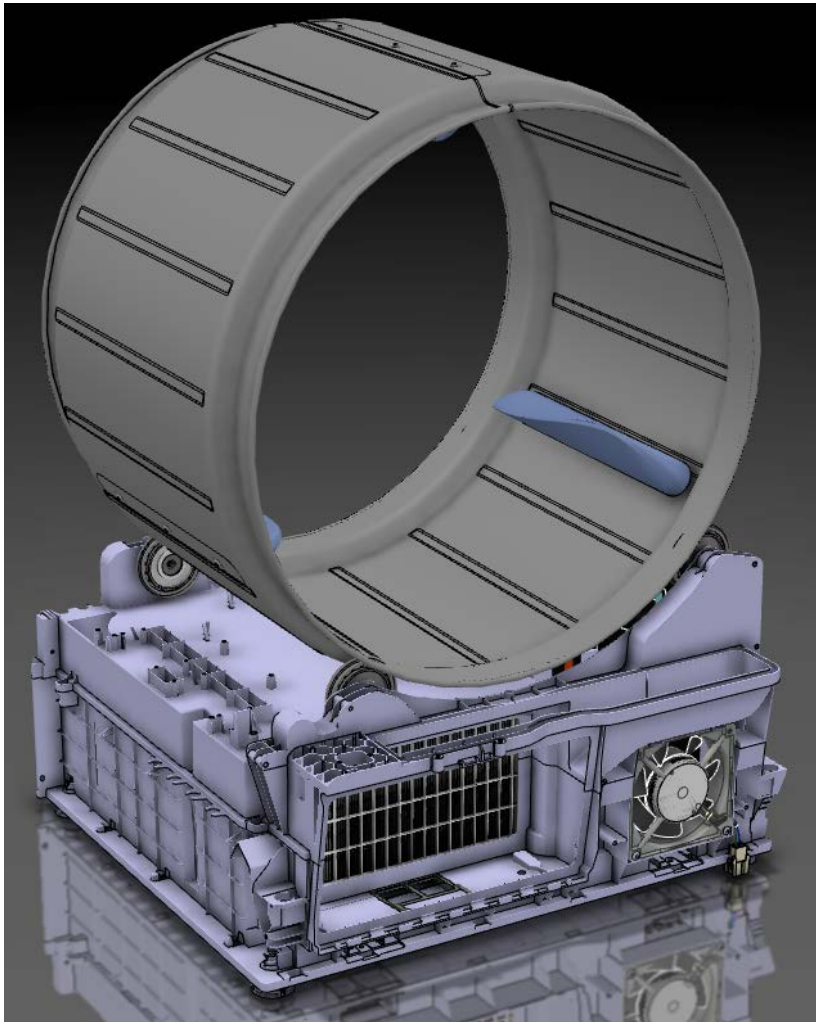

Hátoldal - az alsó rész felső pontjaira felszerelt görgők
Elülső oldal - az alsó rész felső pontjaira felszerelt görgők

Optiflow

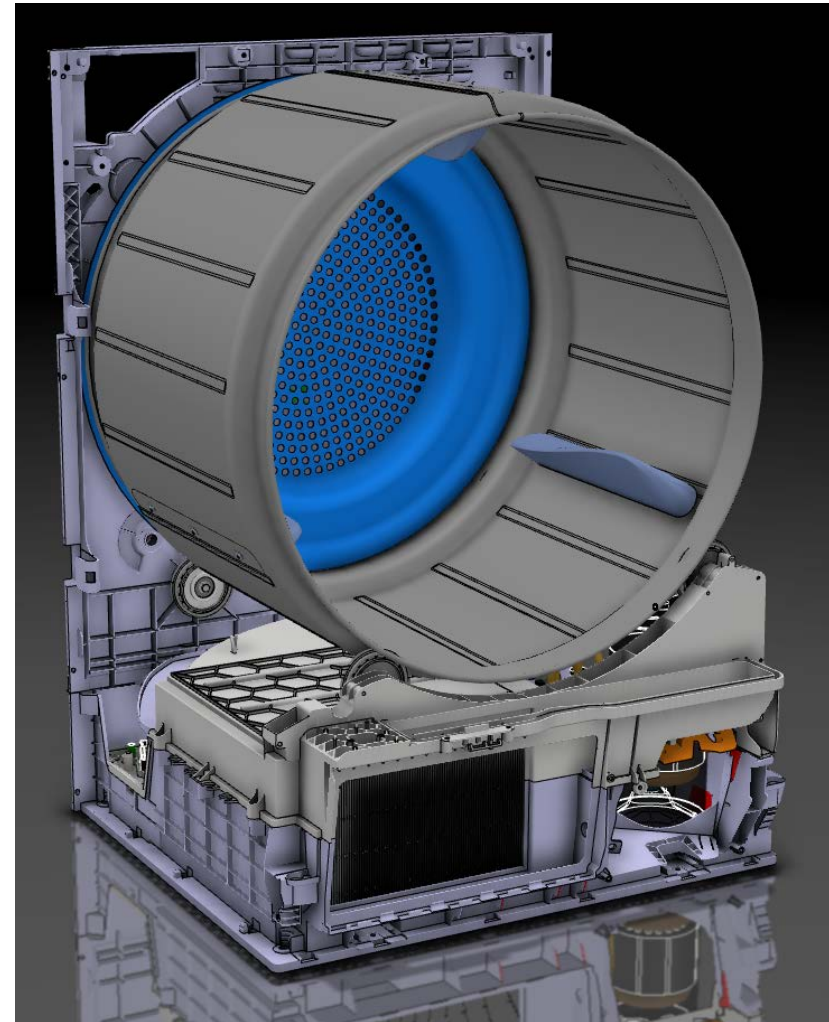

Hátoldal - hátsó burkolathoz rögzített görgők
Elülső oldal - az alsó rész felső pontjaira felszerelt görgők

Sahara

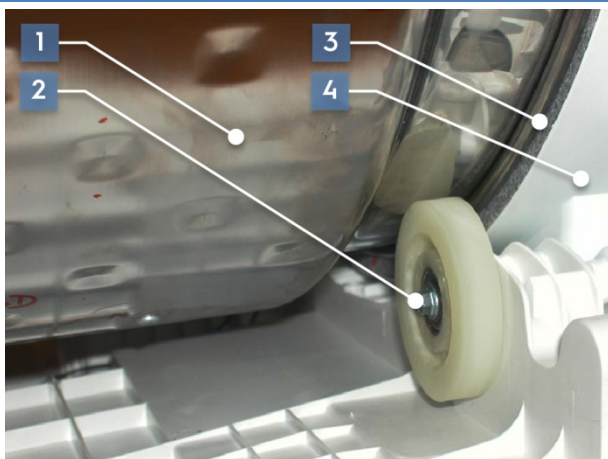

Optiflow

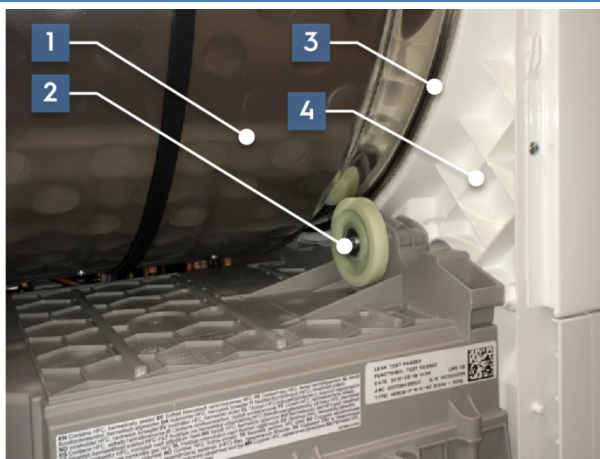

1. Dob
2. Dobforgató görgő
3. Elülső légtömítés
4. Elülső légcsatorna
5. Hátsó burkolat
6. Hátsó légtömítés
7. Dobzár*

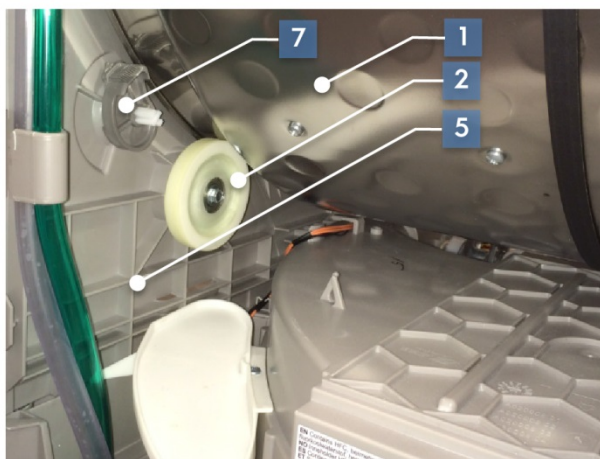
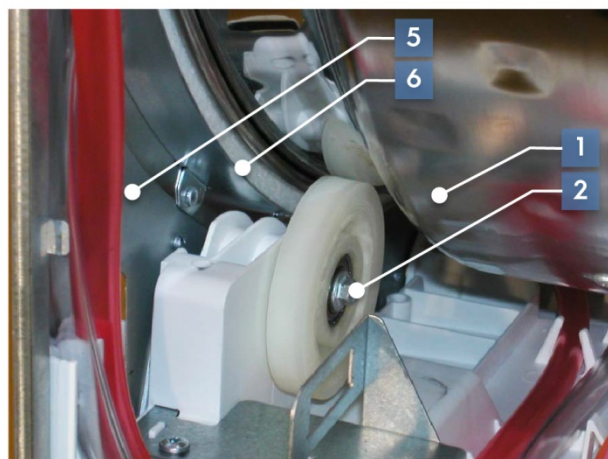

* a készülék hátoldalán keresztül elérhető, szállítási célokra szolgáló dobzár a dob első forgatása során automatikus módon old ki

6 ELEKTROMOS BERENDEZÉSEK

6.1 VEZETŐKÉPESSÉG ÉRZÉKELŐ

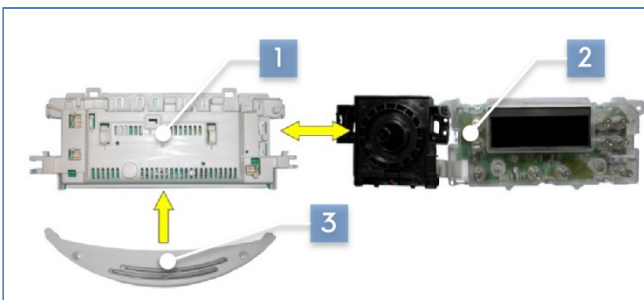

1. Alaplap
2. Vezérlőkártya
3. Vezetőképesség érzékelő

Az elektronikus rendszer által használt vezetőképesség érzékelő egy (a fő nyomtatott áramkörön belül található) elektronikus áramkörből, és egy, a fő nyomtatott áramkörön kívül elhelyezett részből áll. Utóbbi az előző légcsontra helyezett két érzékelőből áll.

Ha a dob üres, végtelen impedancia áll fenn a két érzékelő között, melynek értékét a behelyezett ruhaneműk mennyisége, azok szövettípusa és nedvességtartalma határozza meg.

A fő nyomtatott áramkört a vezetőképesség érzékelő látja el a dobba behelyezett ruhaneműkre vonatkozó információkkal, a ciklus kezdetén elvégzett felhasználói beállításokat pedig a vezérlőkártya továbbítja a számára. A rendszer ezen adatok feldolgozása útján határozza meg a ciklus végéig hátralevő időtartamot.

6.2 TARTÁLYFELTÖLTŐ SZIVATTYÚ



A címke színe	Piros	Fehér	
Szigetelési osztály	130	130	155
Motortípus	Aszinkron	Aszinkron	Aszinkron
Volt (V, váltakozó áram)	220-240	220	220-240
Frekvencia (Hz)	50	60	50
Teljesítmény (W)	5	10	5
Ellenállás 20 °C-on (Ω)	$778 \pm 8 \%$	$479 \pm 8 \%$	$764 \Omega \pm 10 \%$

A kondenzvizet a tálcából a tartályba szivattyúzós szivattyút a szinkron motor aktiválja.

A szivattyú meghajtásáról az alaplapon található TRIAC gondoskodik.

6.3 SZINTÉRZÉKELŐ



A kondenzvíz szintérzékelője a szárítógép hátulján található tartályfeltöltő szivattyúban nyert elhelyezést.

Ez egy, felül elhelyezett mágnessel rendelkező úszóból, és egy, az úszó vezetőjére/alátámasztó elemére szerelt reed-kapcsolóból áll.

Amikor a hőcserélőben (kondenzátorban) képződő víz a gyűjtőtálcába áramlik, az úszó a felszínre emelkedik, közelebb hozva ezzel a mágnest a reed-kapcsolóhoz. A tartályfeltöltő szivattyút a reed-kapcsoló által a fő nyomtatott áramkör számára továbbított jelek aktiválják.

6.4 NTC-SZONDA

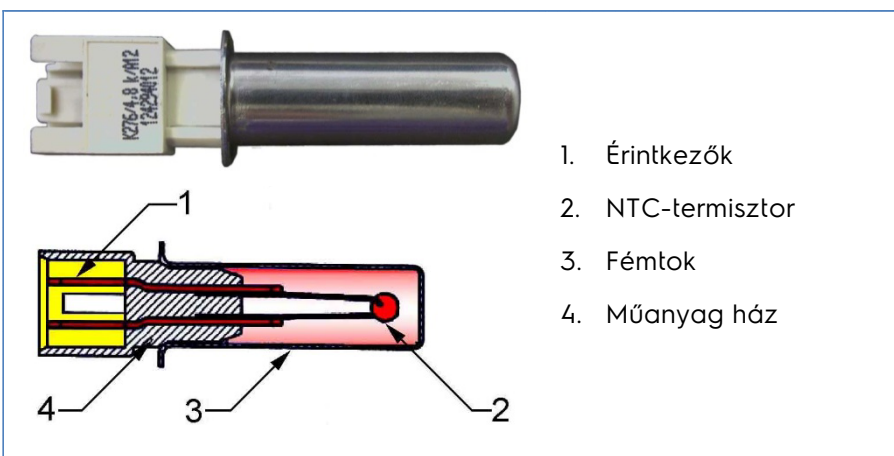

1. Érintkezők
2. NTC-termisztor
3. Fémtek
4. Műanyag ház

Az érzékelőt az elülső (meleg levegőt keringtető) ventilátor burkolatához (kizárólag kondenzációs szárítók esetén), a kapillaris csőhöz (kizárólag hőszivattyús szárítók esetén), vagy esetleg a védőlemezhez (a hőcserélőt tartalmazó rekeszbe; kizárólag Optiflow típusú felépítés esetén) rögzítik. Egy fémtokba helyezett NTC-termisztor tartalmaz. A hőmérséklet növekedésével az NTC ellenállása lecsökken. Az NTC-termisztor által jelzett (a szárító belsejében uralkodó hőmérséklettől függő) értéket az elektromos áramkör olvassa le, és ha az egy bizonyos érték alá süllyed, leválasztja a fűtőegység tápellátását. A levegő lehűlésével párhuzamosan megnő az NTC ellenállásának az értéke, és ha az elér egy bizonyos szintet, az elektromos áramkör visszaállítja a fűtőegység tápellátását. Erre akkor kerül sor, ha a készülék belsejében tapasztalható hőmérséklet meghalad egy bizonyos értéket, ami a kiválasztott szárítási ciklus függvénye.

Hőmérséklet (°C)	NTC-termisztor Ω		
	Névleges érték	Maximális érték	Minimális érték
20	6050 - 5617	6335 - 5686	5765 - 5548
60	1393 - 1250	1419 - 1222	1367 - 1278
80	725 - 640	743 - 620	707 - 660

6.5 FŰTŐEGYSÉG

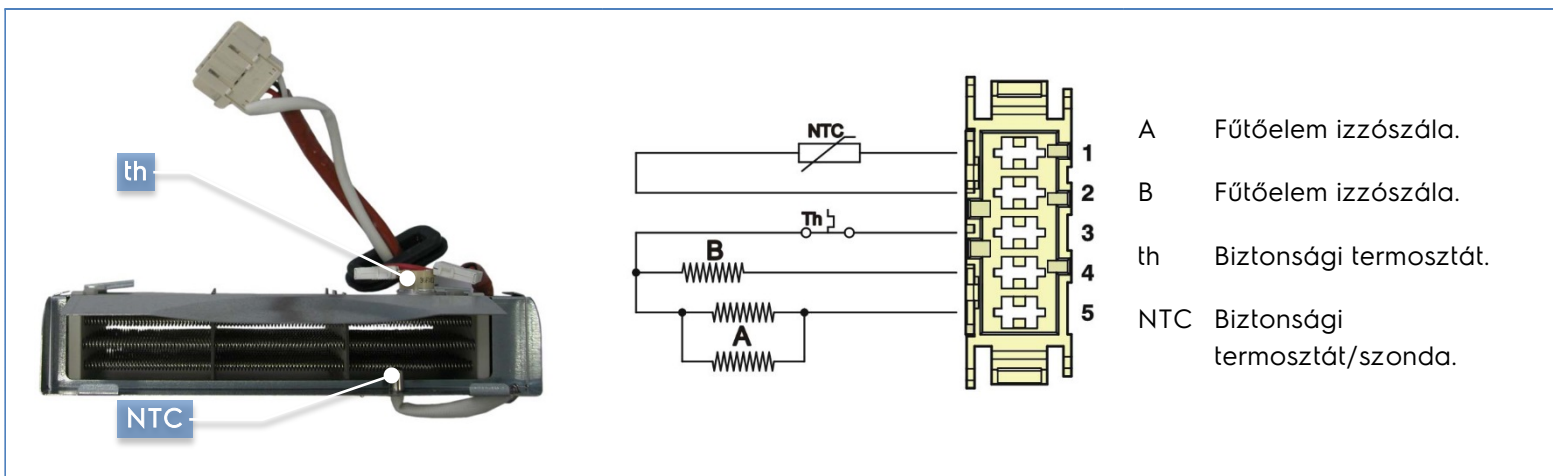

- A Fűtőelem izzószála.
- B Fűtőelem izzószála.
- th Biztonsági termosztát.
- NTC Biztonsági termosztát/szonda.

A két, eltérő teljesítményű fűtőelemből álló, kerámiából készített alátámasztó elembe helyezett fűtőegységet egy fémlemez burkolat veszi körül.

Az általában zárt biztonsági termosztátot és az NTC-t a tartály egyik oldalához rögzítik:

Ha a hőmérséklet különböző okokból eredően jelentős

mértékben megnő, az NTC jelez a fő nyomtatott áramkör számára, mely leválasztja a fűtőelem tápellátását, és elindít egy hűtési ciklust, hogy ne károsodjanak a dobozba behelyezett ruhaneműk.

A $140\text{ °C} \pm 5$ hőmérsékleten bekapcsoló termosztát (th) az érintkező nyitását követően véglegesen leválasztja a tápellátást.



FIGYELMEZTETÉS!

Meghibásodott termosztát

- A termosztát meghibásodása esetén a teljes fűtőegységet ki kell cserélni!

NTC-szonda		Fűtőelem				
Hőmérséklet (°C)	Ω	Névleges teljesítmény (W)			Ellenállás 20 °C-on (Ω)	
		Feszültség (V)	A leágazás (3-5)		B leágazás (3-4)	
25	4997	230	950	950	49.23	49.23
100	476		1900		24.61	
200	59.21	230	700	700	66.81	66.81
			1400		33.40	
		240	950	950	53.60	53.60
			1900		82.6	

6.6 DOBVILÁGÍTÁS

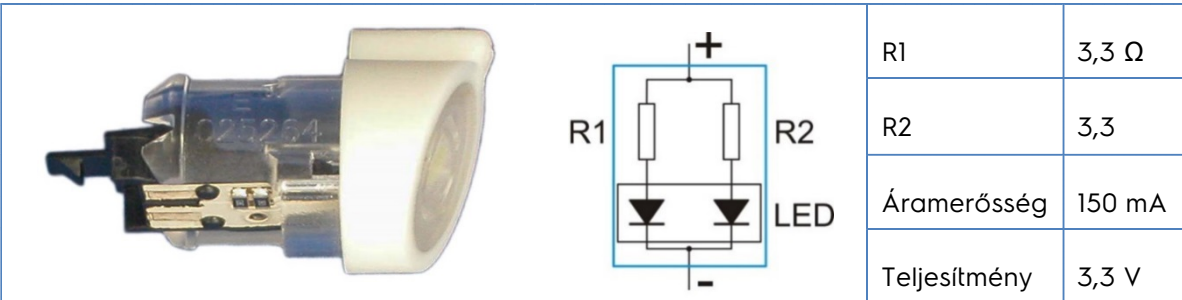

R1	3,3 Ω
R2	3,3
Áramerősség	150 mA
Teljesítmény	3,3 V

A dobvilágítás egy műanyag házba helyezett, nagy fényerejű LED diódát tartalmaz, melyet az elülső légcsatornára szerelnek fel.

Az ajtó kinyitásakor a fő nyomtatott áramkör 5 V feszültséggel látja el a lámpát.

6.7 KOMPRESSZOR HŰTŐVENTILÁTORA



Axiális ventilátor a golyóscsapágyon	
Tápfeszültség	132-240 V 50-60 Hz
Felvett energia	23 W
Forgási sebesség (ford./perc)	2600/3000
Légáram 2600 ford./perc mellett	2,32 m ³
Légáram 3000 ford./perc mellett	2,72 m ³

6.8 AJTÓ MIKROKAPCSOLÓ

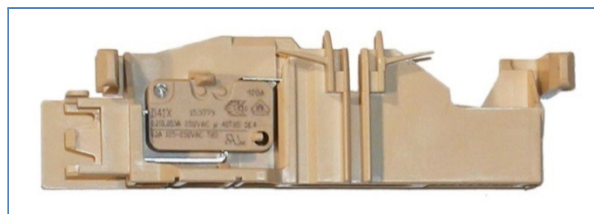

Az ajtókapcsoló lehetővé teszi, hogy az elektromos alkatrészek az ajtó bezárását követően bekapcsoljanak.

Az ajtó felett elhelyezett kapcsoló az ajtón található tű segítségével az ajtó bezárásakor lezáródik.

6.9 A GŐZFEJLESZTŐ TARTÁLY LED-ES VILÁGÍTÁSA ÉS SZINTÉRZÉKELŐJE

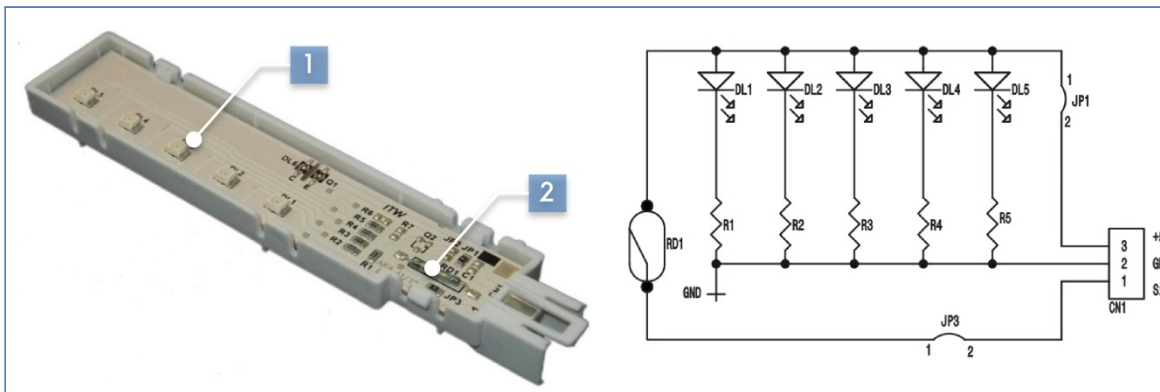

A LED jelzőfény és a szintérzékelő a gőzfejlesztéshez szükséges vizet tartalmazó tartály bal oldalán nyert elhelyezést.

5 LED diódát tartalmaz (1), melyek kizárólag gőzzel működő ciklus kiválasztásakor kezdenek el világítani; emellett egy mágneses kapcsolóból áll (2), mely a tartály belsejében található, beépített mágnessel rendelkező úszó hatására aktiválódik.

6.10 GŐZFEJLESZTŐ EGYSÉG

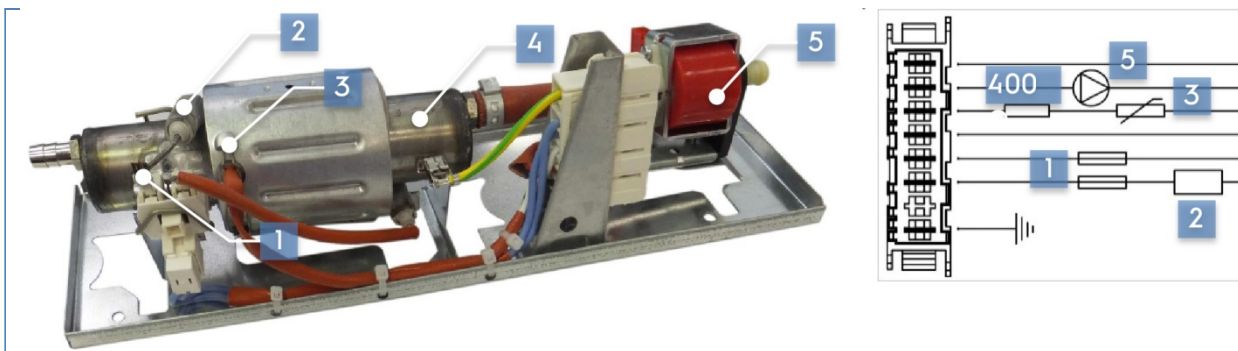

1. Hőbiztosítékok
2. Fűtőelem (230 V, 1500 W)
3. NTC
4. Kazán
5. Szivattyú

Az ajtókapcsoló lehetővé teszi, hogy az elektromos alkatrészek az ajtó bezárását követően bekapcsoljanak. Az ajtó felett elhelyezett kapcsoló az ajtón található tű segítségével az ajtó bezárásakor lezáródik.

6.11 KOMPRESSZOR

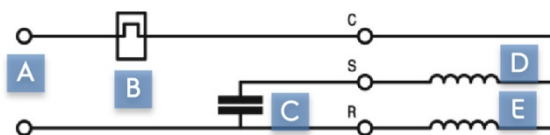

- A Vezeték
- B Hővédő
- C Üzemi kondenzátor
- D Kiegészítő tekercs
- E Elsődleges tekercs

A hűtőfolyadékot tartalmazó kört a kompresszor aktiválja.

Tápfeszültség 220 V 50 Hz

Felvett energia 480 W

Főtekercs ellenállása $6,84 \Omega \pm 7\%$

Kiegészítő tekercs ellenállása $5,88 \Omega \pm 5\%$

Teljes tömeg 8,5 kg

Olaj: $210 \text{ cm}^3 \pm 10 \text{ cm}^3$ NMOC Ze - Gles RB68EP

6.12 TÚLTERHELÉS-VÉDŐ

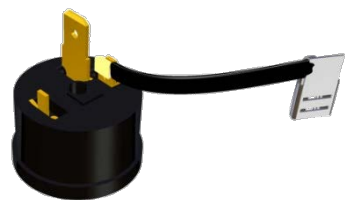

A túlmelegedéssel szembeni védelemre szolgáló kétfémes egység akkor avatkozik be, ha - a túlzott mértékű erő kifejtés következtében - megnő a motor áramfelvétele és hőmérséklete.

6.13 INDÍTÓ KONDENZÁTOR



Az indító kondenzátor a kompresszormotor teljesítményének fokozására szolgál.

18 μF 400 V

425 V~ 10 000 h cl.B

475 V~ 3 000 h cl.C

6.14 MOTOR - Hőszivattyús Szárítógépek



A szárítógép elektromágnesekkel (permanens mágnesekkel) ellátott háromfázisú aszinkron motorját közvetlenül az alaplap hajtja meg.

A motorhoz tartozik egy szíjkeszítő (2), melyet egy rugós gyűrűvel rögzítettek a motorburkolaton található tengelyhez, egy, a motor (3) tengelyére csavarozott, meleg levegő keringtetésére szolgáló ventilátor (1), valamint egy hőkioldó, és két darab, motorburkolatra szerelt rezgéscsillapító persely (4). A motor tápcsatlakozója a burkolathoz rögzített tengelyen található.

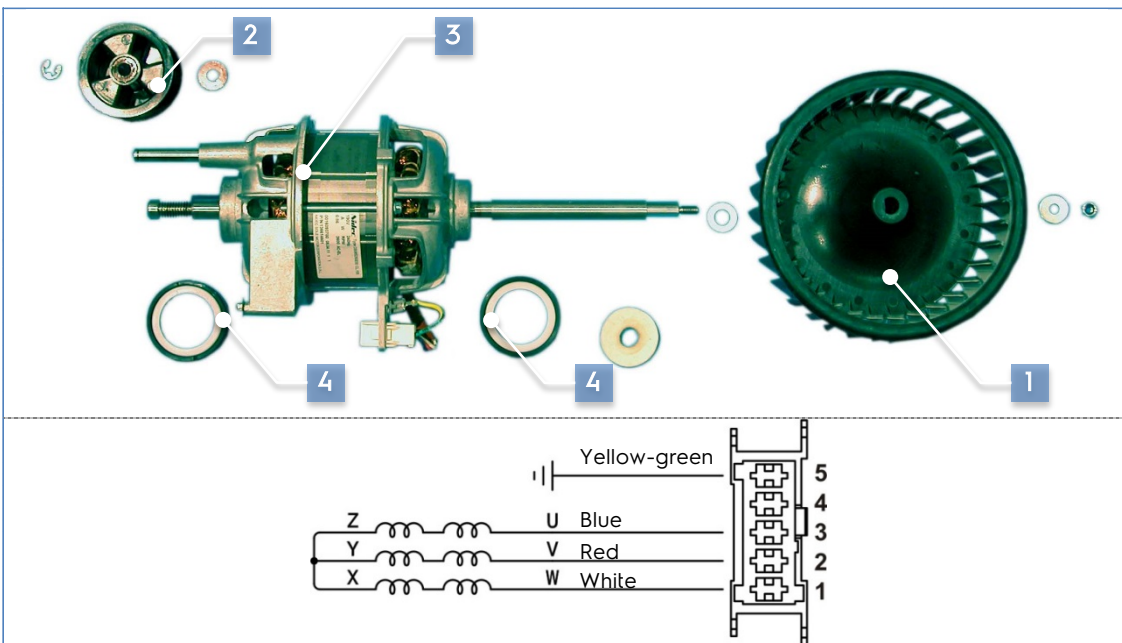

Műszaki adatok	
	Háromfázisú vagy inverteres
Tápfeszültség	230 V
Frekvencia	50 Hz
FORD./PERC	2700
Tekercsellendállás 1 - 2	$20,4 \Omega \pm 7 \% 20 \text{ }^\circ\text{C-on}$
Tekercsellendállás 1 - 3	$20,4 \Omega \pm 7 \% 20 \text{ }^\circ\text{C-on}$
Tekercsellendállás 2 - 3	$20,4 \Omega \pm 7 \% 20 \text{ }^\circ\text{C-on}$

6.15 MOTOR - Kondenzációs szárítók



Az egy- és a háromfázisú aszinkron, illetve inverteres motor azonos felépítéssel rendelkezik. Egyedül a csatlakoztatásuk és a működésük terén adódnak eltérések.

Amíg az előbbit közvetlenül az alaplap hajtja meg, addig az utóbbi esetében egy speciális kártya (inverteres motor vezérlésére szolgáló kártya) beépítése is szükséges, mely a fő nyomtatott áramkör által továbbított parancsok vételére szolgál.

Mindkét esetben a motorhoz tartozik egy szíjfesztítő (2), melyet egy rugós gyűrűvel rögzítettek a motorburkolaton található tengelyhez, két, a motor (3) tengelyére csavarozott, hideg, illetve meleg levegő keringtetésére szolgáló ventilátor (1 és 4), valamint egy hőkioldó, és két darab, motorburkolatra szerelt rezgéscsillapító persely (5), továbbá különböző távtartók (alátétek). A motor tápcsatlakozója a lamellás kötegre csavarozott konzolon található.

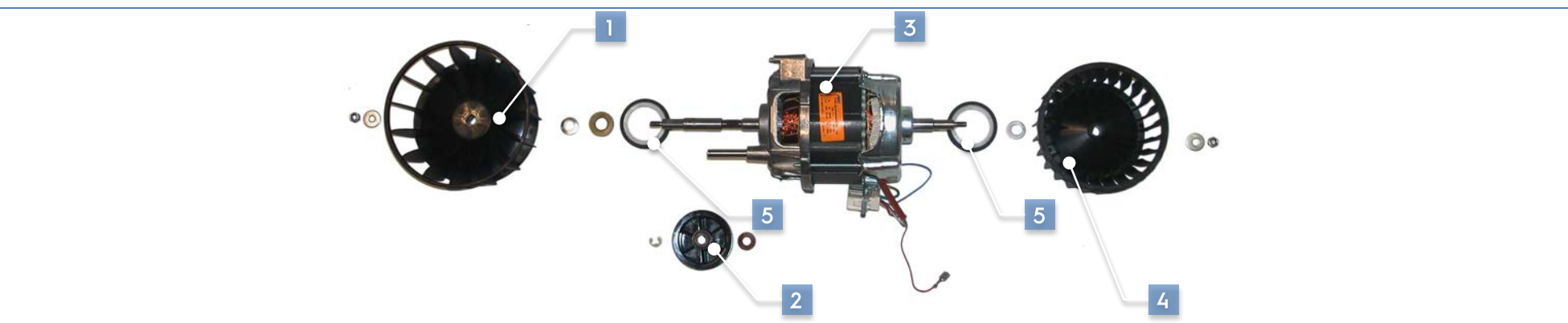

FIGYELMEZTETÉS!

Ventilátor visszaszerelése

- Ügyeljen rá, hogy a motorra történő visszaszerelés során ne cserélje fel a ventilátorokat! Ellenkező esetben nem lesz megfelelő a szárítógépen belüli légáramlás.

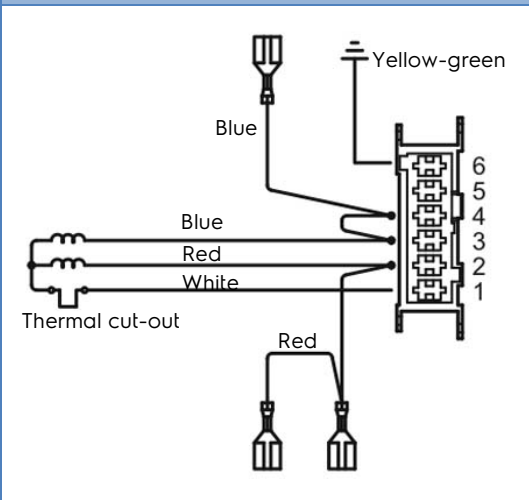
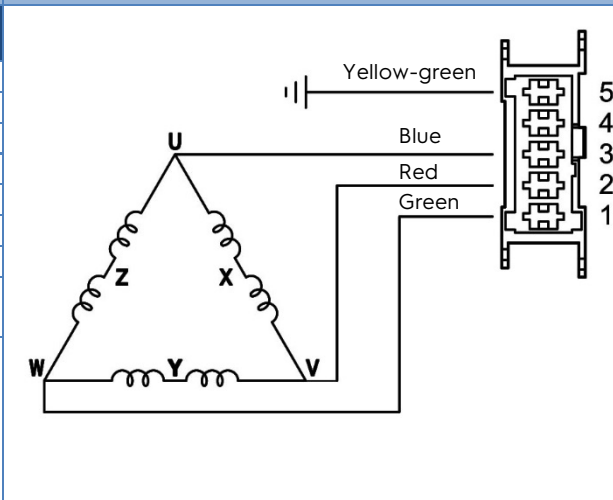
Egyfázisú aszinkron motor	Műszaki adatok			Háromfázisú aszinkron vagy inverteres motor
		Egyfázisú	Háromfázisú vagy inverteres	
	Tápfeszültség	220 V	230 V	
	Frekvencia	50 Hz	60 Hz	
	Teljesítmény	167 W	-	
	FORD./PERC	2660	3600	
	Tekercsellenállás 1 - 3	18,1 Ω ± 7 % 20 °C-on	26,7 Ω ± 7 % 20 °C-on	
	Tekercsellenállás 1 - 2	18,1 Ω ± 7 % 20 °C-on	26,7 Ω ± 7 % 20 °C-on	
	Tekercsellenállás 2 - 3	-	26,7 Ω ± 7 % 20 °C-on	
	Túlmelegedés leválasztó aktiválása	150 °C ± 5 °C	-	

7 SZÁRÍTÓ

7.1 ALSÓ RÉSZ MÓDOSÍTÁSA

Sahara modell alsó része

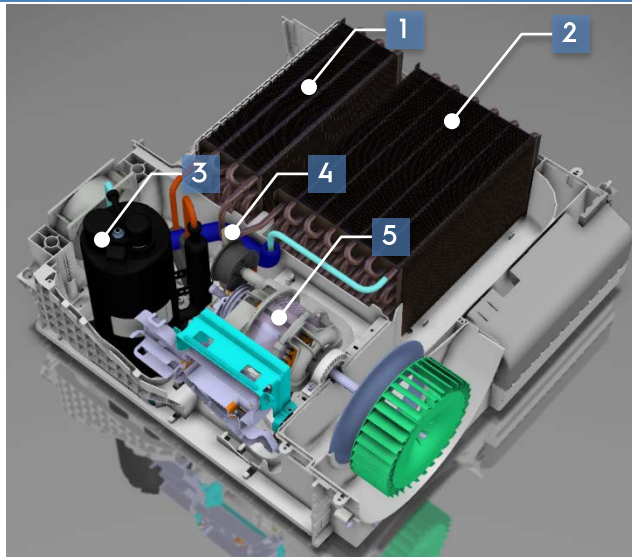

Sahara modell alsó része gőzfejlesztővel

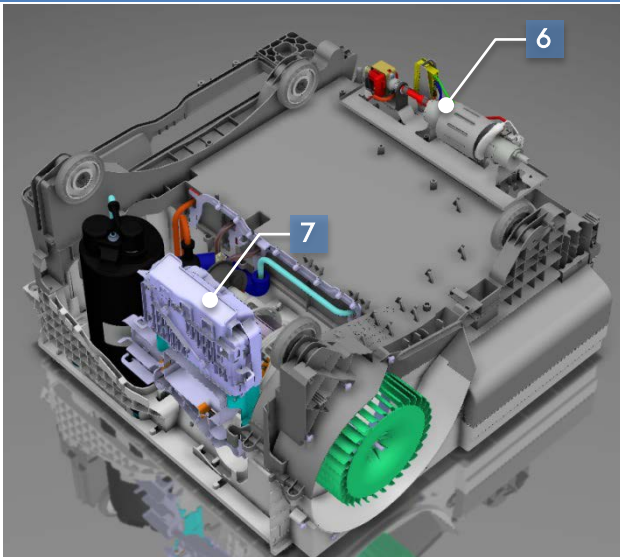

Optiflow modell alsó része

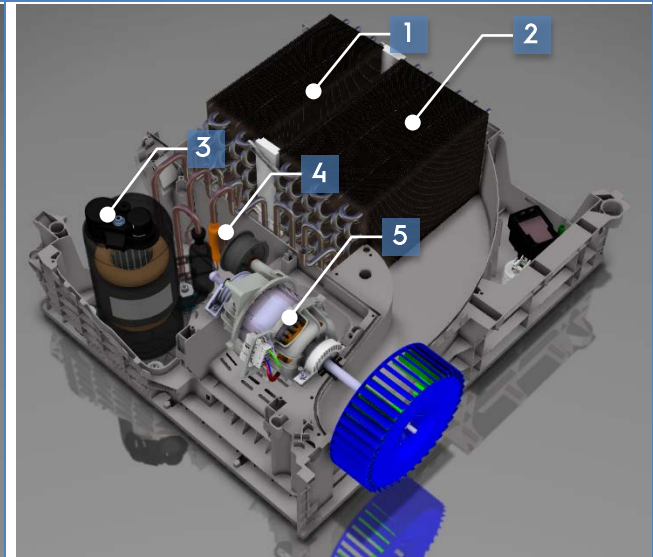

1. Párolgató
2. Kondenzátor
3. Kompresszor
4. NTC hőmérsékletérzékelő
5. Motor
6. Gőzölő
7. Inverter kártya
8. Kiegészítő kondenzátor



Tájékoztatás

Az alsó rész cseréje

- Az Optiflow változat alsó részét csövekkel egymáshoz csatlakoztatott párolgatóval, kondenzátorral és kompresszorral szerelik.
- Azt tanácsoljuk, hogy az egyes alkotórészek, például a kompresszor helyett a teljes alsó részt cserélje ki. Ellenkező esetben nagy valószínűséggel gázszivárgás alakulhat ki.

Sahara



A hátsó perem a hátsó burkolat szerves része, így elmozdítása nem lehetséges.

1. Hátsó burkolat
2. Hátsó perem

Optiflow

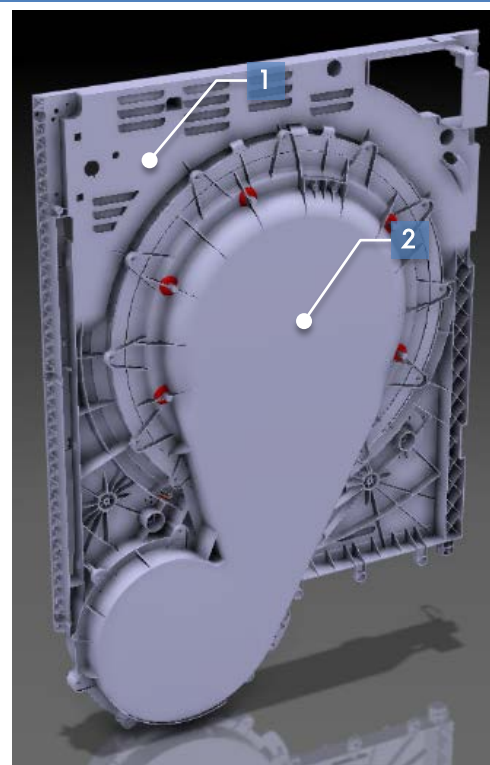

1. Műanyag hátsó burkolat perem nélkül
2. Hátlap

9 SZÉTSZERELÉS

9.1 A KÉSZÜLÉK TETEJE

SAHARA		OPTIFLOW
		
<p>Vegye ki a tartályt. Lazítsa meg az elülső rögzítőcsavart.</p>	<p>Lazítsa meg a 2 hátsó rögzítőcsavart. Húzza hátrafelé a felső részt, és vegye le.</p>	

9.2 A KÉSZÜLÉK OLDALAI

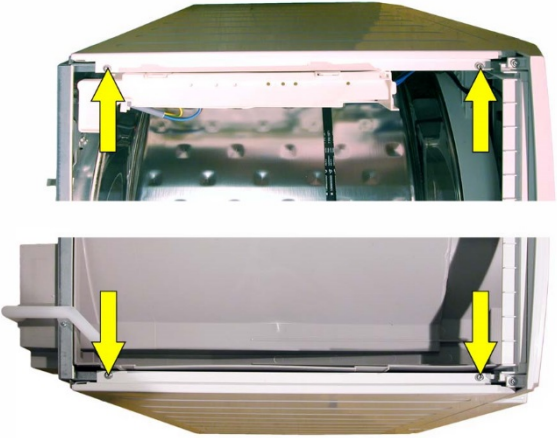
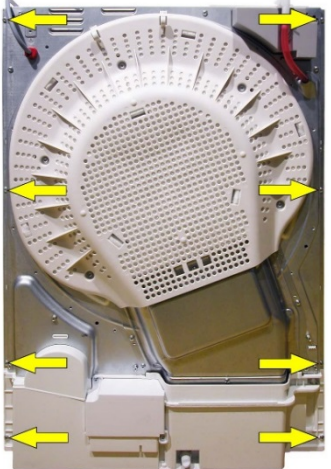
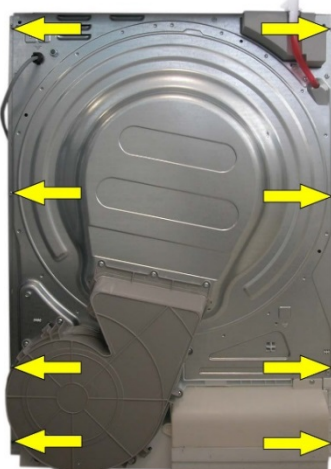
SAHARA	KONDENZÁTOR	HP VERZIÓ	HP STEAM VERZIÓ
			

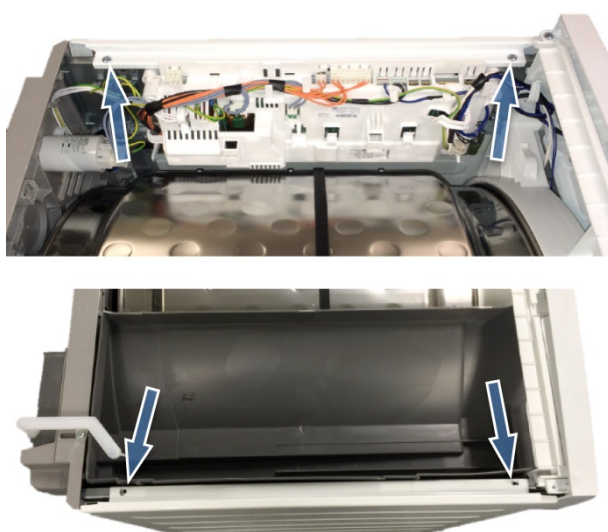

Vegye le a felső részt.
Lazítsa meg az oldallapokat a felső keresztrudakhoz rögzítő csavarokat.

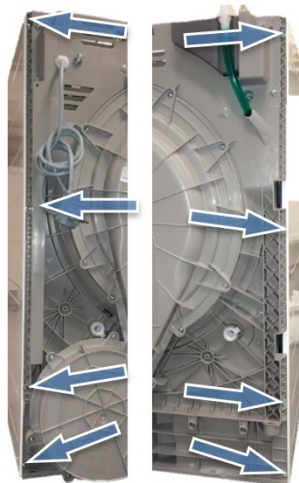

Lazítsa meg a szárítógép egyes oldallapjaihoz tartozó 4-4 csavart.



A szárítógépen található retesz kioldása érdekében egy kissé emelje meg a panelt.

9.3 FŐ NYÁK

SAHARA

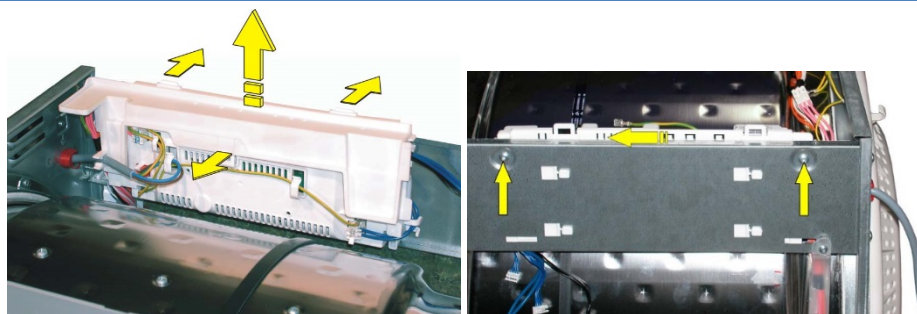

OPTIFLOW

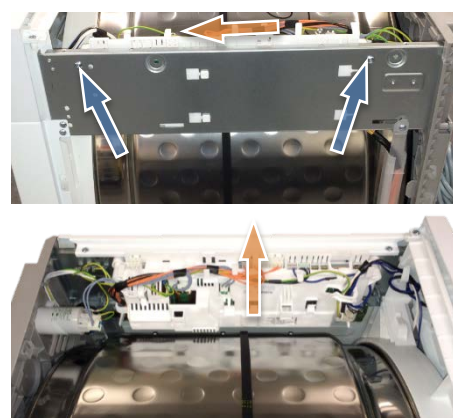

Vegye le a felső részt.
Vegye le a jobb oldali burkolatot.

Oldja ki a fő nyomtatott áramkört rögzítő kapcsokat, majd felfelé húzva vegye azt ki.

Válassza le a csatlakozókat, és jegyezze fel azok pontos helyeit.

Csavarozza ki a keresztirúd két rögzítőcsavarját.

Mozgassa balra az áramköri egységet, és vegye azt ki.

9.4 KEZELŐPANEL

AEG PERFECT 10 BLUE FIRE INSPIRATION
Pone

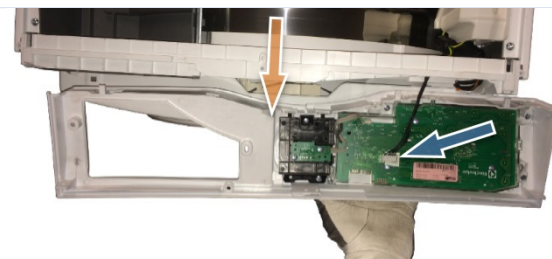
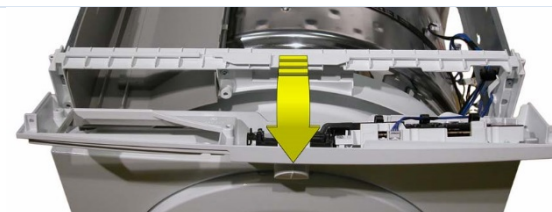
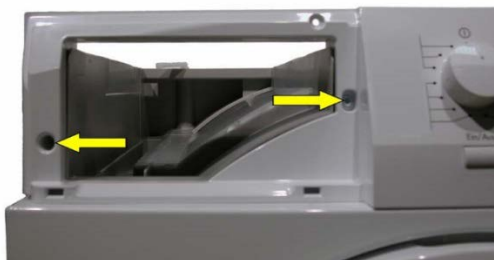

Vegye le a felső részt.
Vegye ki a tartályt.
Lazítsa meg a kezelőpanelt a függőleges részhez és a légcsatornához rögzítő három csavart.

Lazítsa meg a kezelőpanelt a tartály alátámasztó eleméhez rögzítő 2 csavart.

Forgassa el, hogy előrefelé nézzen.
Távolítsa el a vezetékeket, és jegyezze fel az egyes csatlakozók pontos helyét.
Vegye ki a kezelőpanelt.

PILOT 2

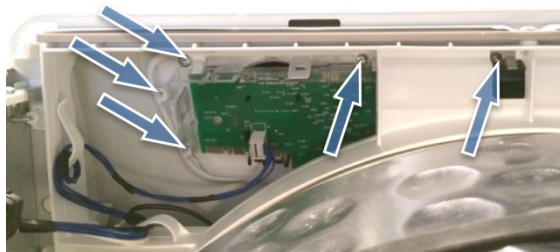

Távolítsa el a munkalapot. Távolítsa el a tartályt.
Egy kisméretű csillagcsavarhúzó segítségével lazítsa meg a vezérlőpanelt az első panelhez rögzítő (nyílal jelölt) csavarokat



Oldja ki a vezérlőpanelt az első panelhez rögzítő horgokat, melyek a csavarfészek mellett található (ügyeljen arra, hogy ne törje el a horgokat).



Lásd a fenti leírást

9.5 VEZÉRLŐ KÁRTYA

BLUE FIRE INSPIRATION

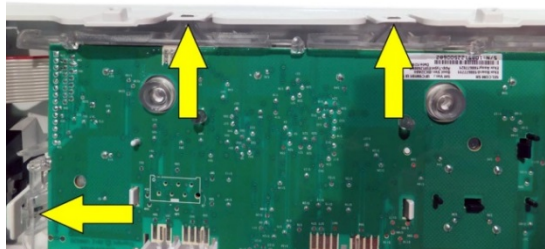

Csavarhúzó segítségével oldja ki a rögzítőkapcsokat, és ezzel egyidejűleg emelje meg a kártyaegységet, és vegye azt ki.

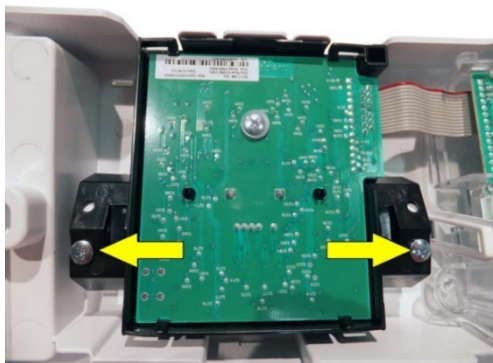

A kártya és a megfelelő gomb eltávolításához lazítsa meg a kártyát a kezelőpanelhez rögzítő két csavart (a középső csavart ne lazítsa meg). Mozgassa meg a rögzítést ellátó kapcsokat, majd emelje meg a vezérlő kártyát.
A kártyán kívül a programválasztó kapcsolót is szerelje ki: a gomb eltávolításához egyszerűen csúsztassa le a tűt.

AEG PERFEKT 10

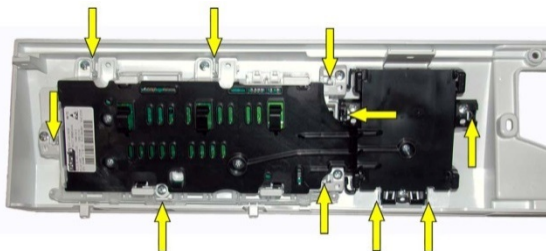
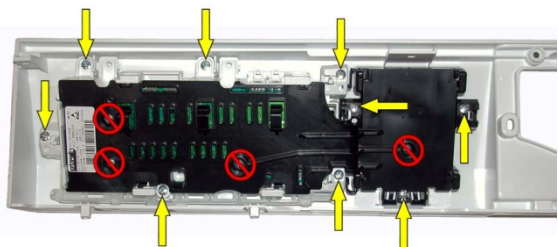

Lazítsa meg a kártya 9 rögzítőcsavarját.

Akassza ki egy csavarhúzóval a 10 rögzítőkapcsot, és ezzel egyidejűleg emelje meg a kártyát, hogy kivehesse azt.

PILOT 2

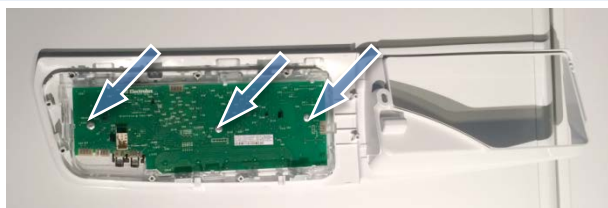

Csavarozza ki a kijelzőtáblát a kezelőpanelhez rögzítő három csavart.

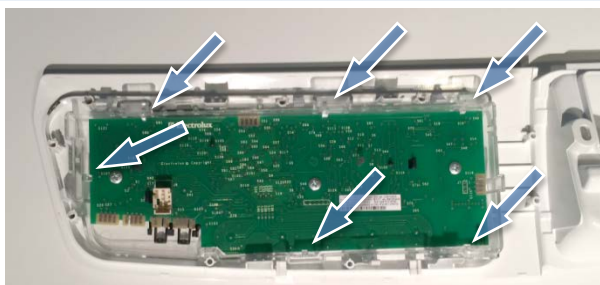

Oldja ki a kijelzőtáblát a kezelőpanelhez rögzítő kampókat.

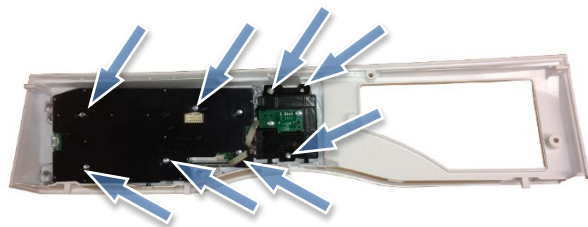

Távolítsa el a kijelzőpanel fedelét rögzítő hat csavart és a három csavart a kiválasztópanelből.

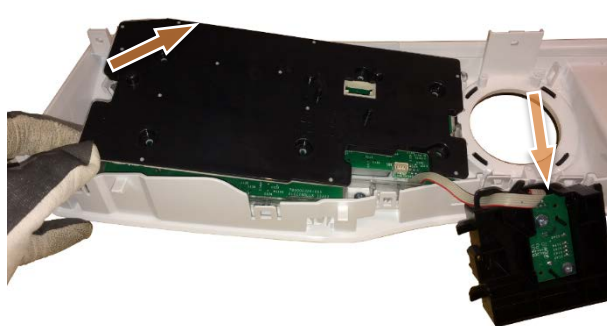

Csatolja ki és vegye ki a kiválasztódobozt. Óvatosan vegye ki a fedelet, ügyelve az azon elhelyezkedő tömítésre.

Az összeszerelést a „MACS In” körüli tömítéssel kezdje. Egy vékony csavarhúzó segítségével helyezze a megfelelő pozícióba, ügyelve arra, hogy el ne törje, egyidejűleg pedig helyezze a fedelet az UI-panelre.



Oldja ki a kijelzőpanel a vezérlőpanelhez rögzítő horgokat.

9.6 PROGRAMVÁLASZTÓ GOMB/GOMBRUGÓK ÉS LED-ES FÉNYSZÓRÓ/GOMBOK

Programválasztó tárcsa

SERIES 6

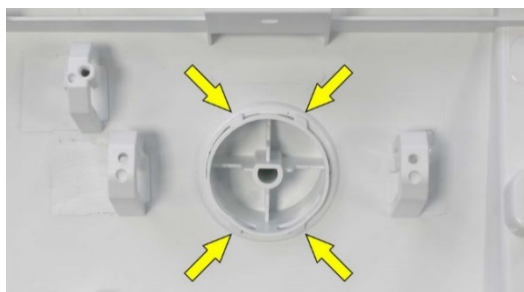

Nyomja össze a 4 belső horogszorítót és ezzel egyidejűleg nyomja kifelé a tárcsát.

SERIES 7, 8, 9

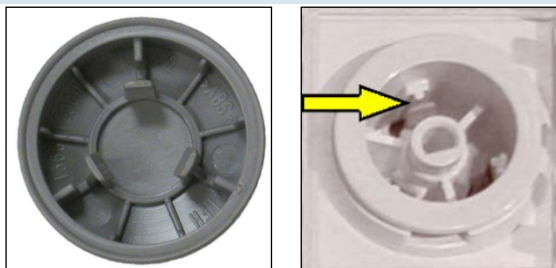

Egy csavarhúzó segítségével nyomja a három rögzítőszorítót a belső fedélre. Ezzel egyidejűleg nyomja a gomb fedelét kifelé amíg az teljesen el nem lesz távolítva.

A, C, F, G SZINT



2 csavarhúzó segítségével óvatosan nyomja ki a gombot a kiválasztó dobozából.

AEG PERFECT 10

POne

Gombok rugója és LED-fény diffúzor



Egy csavarhúzó segítségével oldja ki a 3 rögzítőklipszet, ügyelve arra, hogy ne sértse meg a rögzítőtömítéseket és egyidejűleg emelje meg a gombok rugóját az eltávolításhoz.



Mozgassa meg finoman a két rögzítőklipszet és távolítsa el a LED-fény diffúzort.



Információk
LED-fény diffúzor

- A LED-fény diffúzor fészekből történő eltávolításához először távolítsa el a gombok rugóit.



Miután eltávolította a gombok rugóját, a gombok egyesével eltávolítható.

Az egyes gombokra rá van nyomtatva azok pozíciója.

Csak az ON/OFF és START/PAUSE gombokon nincsen szám, mivel azok különbözőek és csak a saját pozíciójukba helyezhetők.

9.7 AJTÓ

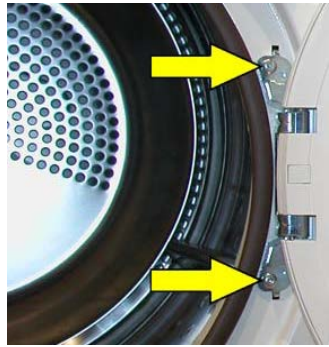

A szárítógép ajtaját a következő módon szerelje le:
Csavarozza ki az ajtót az előlő burkolathoz rögzítő 2 csavart.
Kissé emelje meg a kampó kiakasztásához, majd vegye le.



Figyelem:
Üvegajtó

- Az üvegajtó tömege körülbelül 4,5 kg.

9.8 MŰANYAG AJTÓHOZ TARTOZÓ FOGANTYÚ, ZÁR ÉS ZSANÉR



Lazítsa meg a készülék ajtaja mentén található 8 csavart, és vegye le a belső ajtóburkolatot.

Egy csavarhúzó segítségével, ügyelve arra, hogy ne sértse meg a keretet, távolítsa el az ajtó keresztidomát.

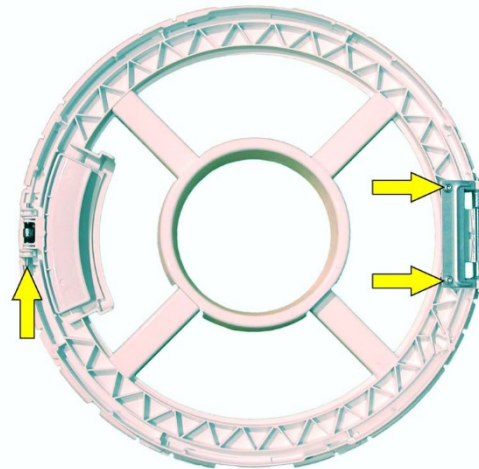

Lazítsa meg a zsanért rögzítő 2 csavart, és távolítsa el a zsanért.

Húzza ki a zsalut és a zárat rögzítő csapot, majd távolítsa el azokat.

9.9 MŰANYAG AJTÓ MIKROKAPCSOLÓJÁNAK KARJA

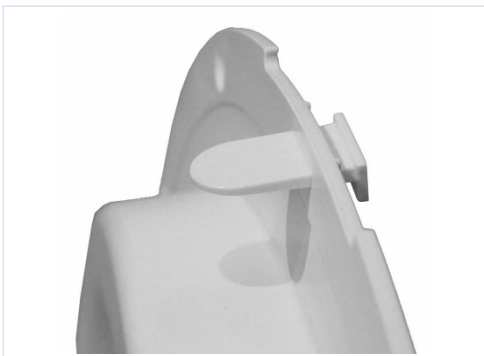

Illesse be az ajtó mikrokapcsolójához tartozó kart, úgy, hogy a referenciajelzés a belső keret felé nézzen, és megfelelően illeszkedjen a külső kereten található bemélyedéshez.

9.10 ÁTLÁTSZÓ AJTÓFOGANTYÚ, RETESZ ÉS PEREM

ÜVEGAJTÓ



Csavarozza ki a 4 kerületmenti csavart, melyek a zsalu ajtóhoz történő rögzítésére szolgálnak.

Egy csavarhúzó segítségével, ügyelve arra, hogy ne sértse meg a keretet, távolítsa el a zsanérelemet.

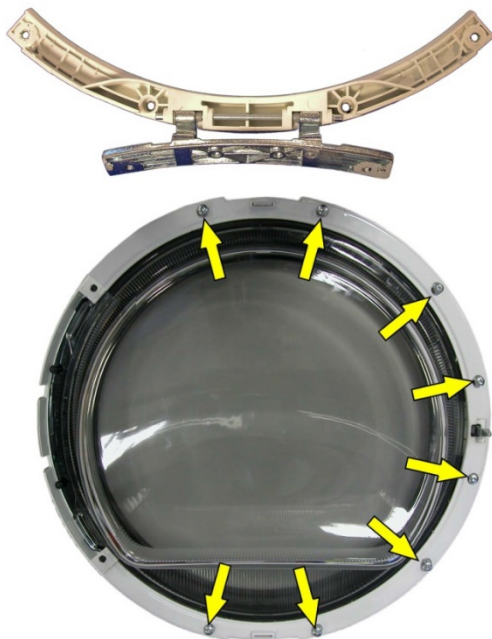

Csavarozza ki a keretet az ajtóhoz rögzítő 8 csavart, majd távolítsa el a keretet.

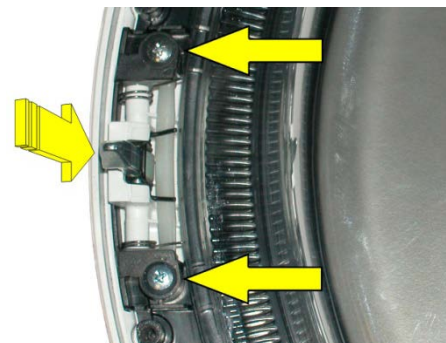

Lazítsa meg a fogantyú rögzítésére szolgáló két csavart, majd az eltávolításához nyomja meg kifelé.



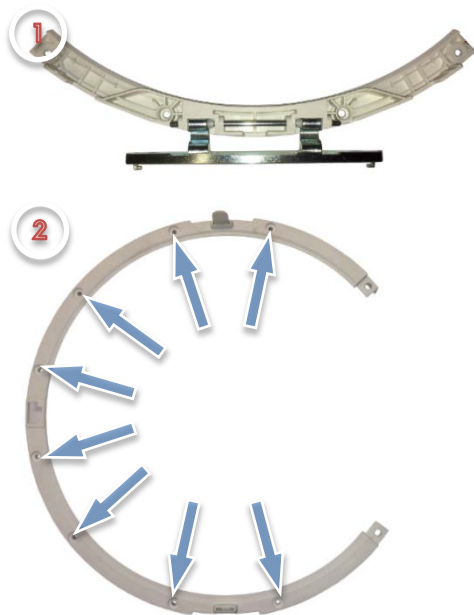

- 1 Ajtóperem
- 2 Ajtó belső kerete
- 3 Átlászó belső műanyag ablak
- 4 Átlászó külső műanyag ablak



- 5 Műanyag fedőlemez
- 6 Ajtóretesz



Csavarja ki az ajtó keretét rögzítő 13 peremes csavart.



- 1** Ajtóperem
- 2** Ajtó belső kerete
- 3** Átlászó belső műanyag ablak
- 4** Átlászó hegesztett külső műanyag ablak (nem eltávolítható) külső ajtókerettel
- 5** Műanyag fedőlemez

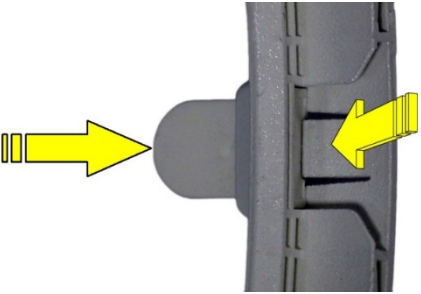
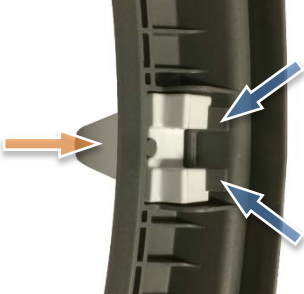

9.11 ÜVEG / SAN MŰANYAG AJTÓ-MIKROKAPCSOLÓ KARJA

ÜVEGAJTÓ	SAN MŰANYAG AJTÓ	
		<p>Az ajtó mikrokapcsoló-karjának eltávolításához nyomja meg a rögzítőklipszet (üveгаjtó) vagy a két rögzítőklipszet.</p> <p>Nyomja meg a kart a nyíllal jelzett irányba, amíg az teljesen kivehetővé nem válik. A visszaszereléshez illessze be és teljesen nyomja be a kart, úgy, hogy a rögzítőkapcsok blokkolják azt.</p>

9.12 SZINTÉRZÉKELŐ ÉS KONDENZVÍZ SZIVATTYÚ

Kondenzátor	SAHARA hőszivattyú	Optiflow hőszivattyú
 <p>Távolítsa el a kondenzvíz szivattyú és a szintérzékelő fedelét.</p>	 <p>Lazítsa meg a szintérzékelő rekeszének fedelén és a szivattyún található csavarokat.</p> <p>Akassza ki a rögzítőkapcsot. Távolítsa el a védőelemet.</p>	 <p>Vegye le a felső részt. Szerelje le a bal oldali burkolatot (víztartály).</p> <p>Lazítsa meg a csavart, és távolítsa el a védőlemezt.</p>

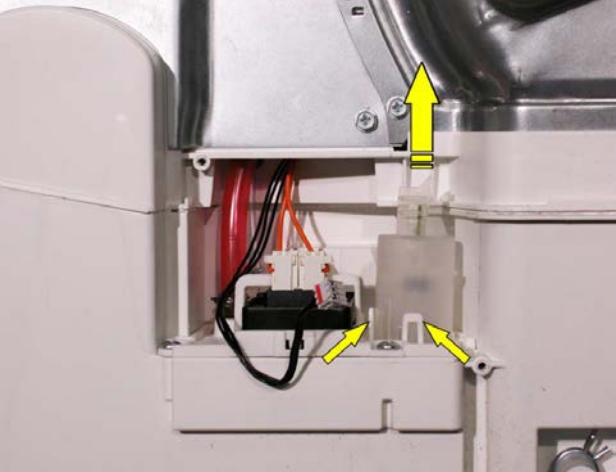
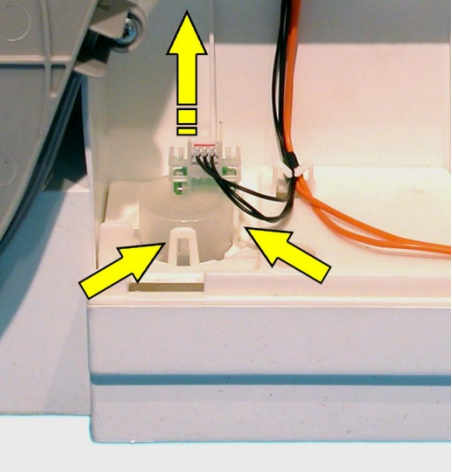
9.13 SZINTÉRZÉKELŐ

Kondenzátor	SAHARA hőszivattyú	Optiflow hőszivattyú
		

Válassza le a csatlakozót, és távolítsa el.

Kissé mozdítsa el a rögzítő kampókat a nyilakkal jelzett irányba, majd húzza meg felfelé és távolítsa el a szintérzékelőt.

9.14 KONDENZVÍZ SZIVATTYÚ

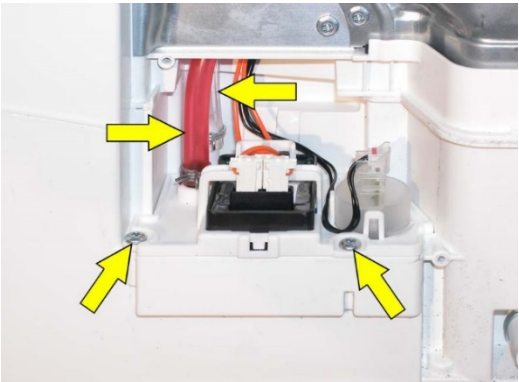
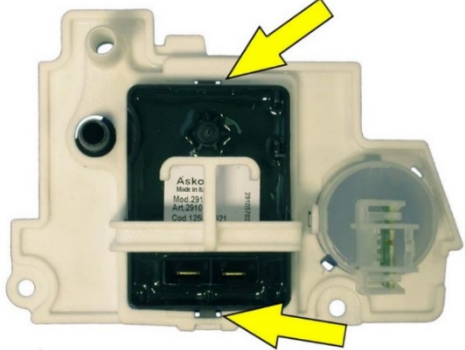
<p style="writing-mode: vertical-rl; transform: rotate(180deg);">Kondenzátor</p>  <p>Válassza le a 2 szivattyúcsatlakozót és a szintérzékelő csatlakozóját.</p>	<p>Egy fogó segítségével lazítsa és emelje meg a piros (töltő) csövet rögzítő bilincset, majd emelje meg néhány centiméterrel. Ismétlje meg a műveletet az átlátszó cső esetében (túlfolyás visszavezetése).</p> <p>Figyelem: Csövek</p> <ul style="list-style-type: none"> Győződjön meg róla, hogy a két cső egyike sincs teljes mértékben visszavezetve a készülékbe. <p>Lazítsa meg a szivattyút alátámasztó elemet és a szintérzékelőt a készülékhez rögzítő 2 csavart, és mérsékelt erőfelfejtés útján távolítsa azt el.</p>	 <p>Illesszen egy csavarhúzó a nyilakkal jelzett nyílásokba, majd nyomja meg lefelé és távolítsa el a szivattyút.</p>
---	--	---

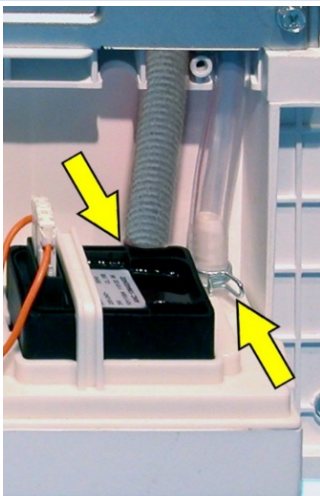

Egy fogó segítségével lazítsa és emelje meg a töltőcsövet rögzítő bilincset, majd emelje meg néhány centiméterrel. Ismétlje meg a műveletet az átlátszó cső esetében (túlfolyás visszavezetése).

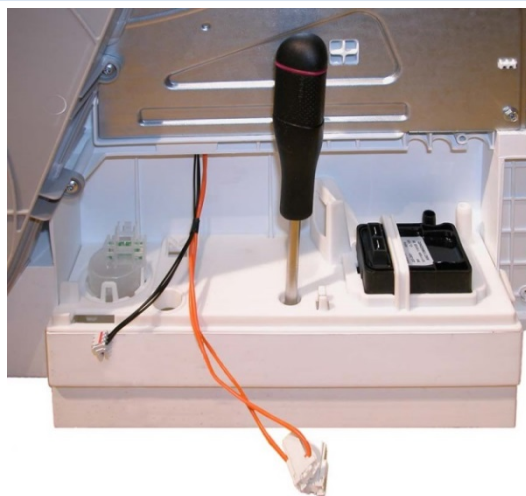

Válassza le a 2 szivattyúcsatlakozót és a szintérzékelő csatlakozóját.

Lazítsa meg a csavart, mely a szivattyút és a szintérzékelőt a készülékhez rögzíti, és távolítsa el.

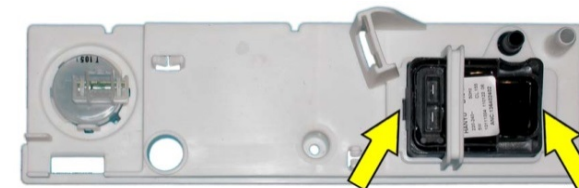

Illesszen egy csavarhúzó a nyilakkal jelzett nyílásokba, majd nyomja meg lefelé és távolítsa el a szivattyút.

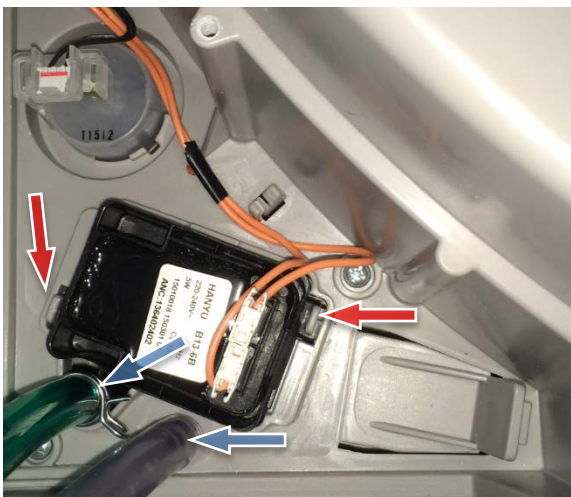

Egy fogó segítségével lazítsa és emelje meg a töltőcsövet rögzítő bilincset, majd emelje meg néhány centiméterrel.

Ismétlje meg a műveletet az átlátszó cső esetében (túlfolyás visszavezetése).

Válassza le a szivattyú csatlakozóit.

Illesszen egy csavarhúzó a piros nyilakkal jelzett nyílásokba, majd forgassa el az óramutató járásával megegyező irányba és húzza ki a szivattyút.

9.15 FŰTŐELEM - Kondenzációs szárítók

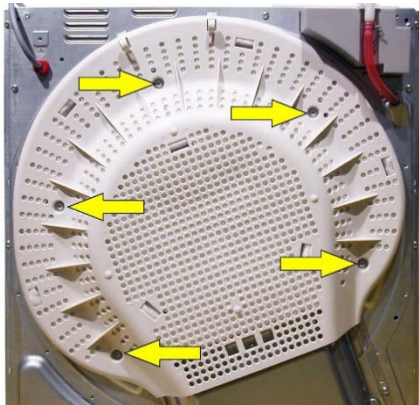

Lazítsa meg a nyilakkal jelzett 5 csavart, és távolítsa el a műanyag hátsó védőburkolatot.

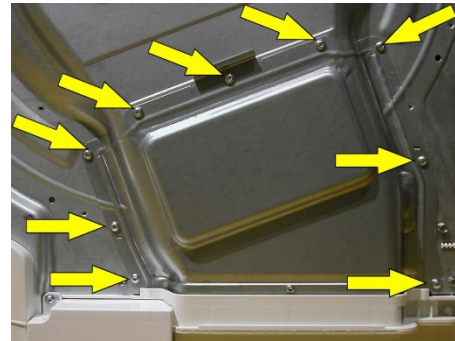

Csavarozza ki a fűtőegység védőburkolatát rögzítő 9 csavart.

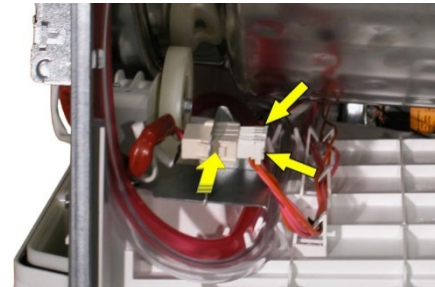

Vegye le a felső részt.
Szerelje le a bal oldali burkolatot.
Válassza le a fűtőegység 2 csatlakozóját.
Nyomja meg a 2 rögzítőkapcsot, és távolítsa el a helyéről a csatlakozót.

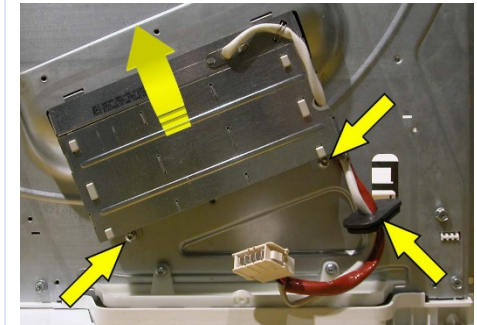

Távolítsa el a gumi kábelszorítót.
Lazítsa meg a fűtőegység 2 rögzítőcsavarját.
Kissé fordítsa el a fűtőegységet, majd vegye azt ki.

9.16 HŐMÉRSÉKLETMÉRŐ SZONDA

Kondenzátor



SAHARA hőszivattyú



Optiflow hőszivattyú

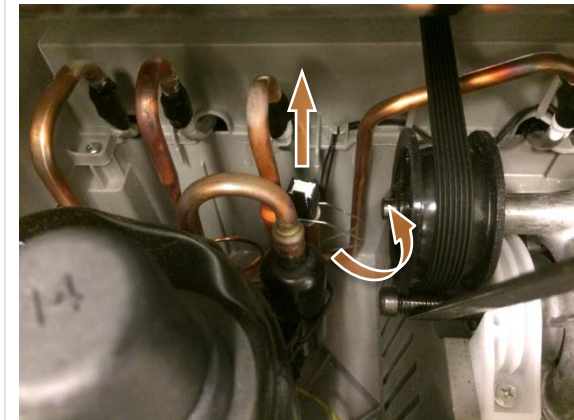

Vegye le a felső részt.

Vegye le a jobb oldali burkolatot.

Válassza le a csatlakozót.

Húzza meg felfelé a szondát és távolítsa azt el a helyéről.

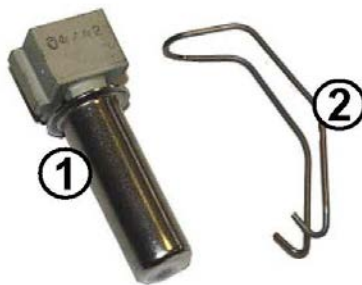

Vegye le a felső részt.

Vegye le a jobb oldali burkolatot.

A művelet egyszerűbb végrehajtása érdekében azt javasoljuk, hogy szerelje ki a dobforgató motort.

Válassza le a szondát.

Távolítsa el a szondát rögzítő fémkapcsot (2).

Húzza meg felfelé a szondát (1), és vegye azt ki a nyílásából.

9.17 NTC-SZONDA, VÉDŐLEMEZ - OPTIFLOW

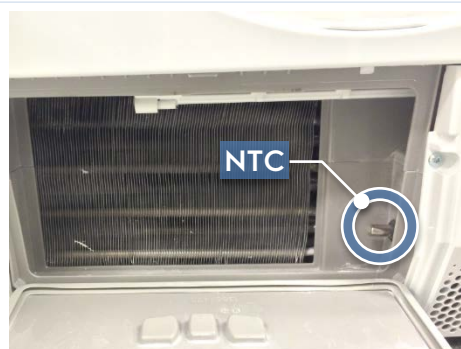

Vegye le a lábazati lemezt.

Lazítsa meg a csavart.

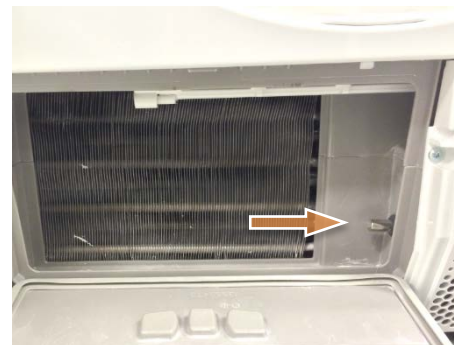
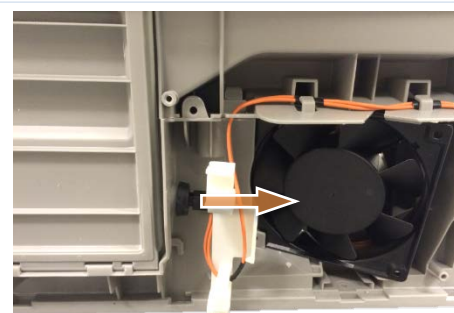

Húzza meg felfelé az NTC-szondát.
Az egyszerűbb végrehajtás érdekében nyomja azt meg balról, miután kinyitotta a hőcserélő rekeszének ajtaját.

9.18 MOTORVÉDŐ - Hőszivattyús szárítógépek



A motor hővédő elemének eléréséhez lazítsa meg a nyíllal jelzett csavart, mely a védősapka rögzítésére szolgál.

A motor belsejében található (nyíllal jelzett) hővédő elem egy rügő és az érintkezők segítségével kapcsolódik a motorhoz.



Figyelem:
Vezetékek

- Az elektromos vezetékek leválasztása előtt jegyezze fel azok pontos pozícióját.

9.19 GŐZELVEZETŐ CSŐ ÉS FÚVÓKA

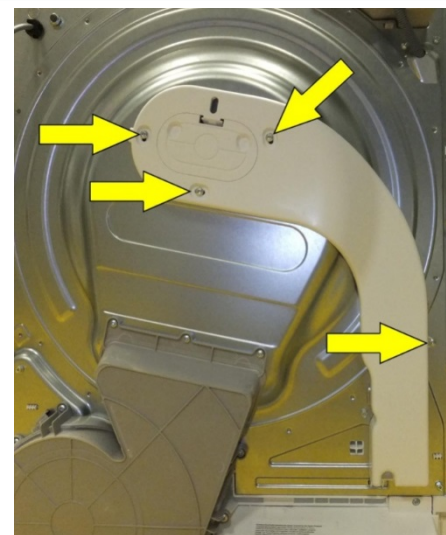

A gőzfűvóka eléréséhez, illetve a gőzelvezető cső kicseréléséhez:
Lazítsa meg a burkolatot rögzítő 4 csavart.
Távolítsa a teljes burkolatot.

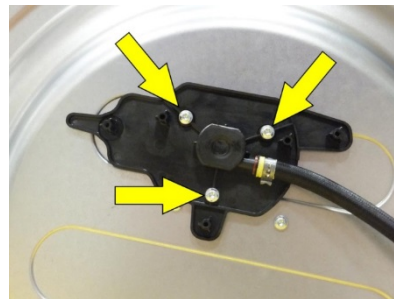

Lazítsa meg a fűvókát rögzítő csavarokat, és távolítsa azt el.



Figyelem:
Tömítés

- Mivel a tömitést ragasztás útján rögzítették a helyére, az alkatrész eltávolítása előtt ne feledkezzen meg újat rendelni helyette.

Ha a burkolat eltávolítása során eltörik a rögzítőkapocs, a burkolat átfúrásával és egy önmetsző csavar behelyezésével javítható ki a hiba; a hátsó burkolaton található nyílást kifejezetten e célból alakították ki.

Ugyanez vonatkozik a vizsgálófedélre is.

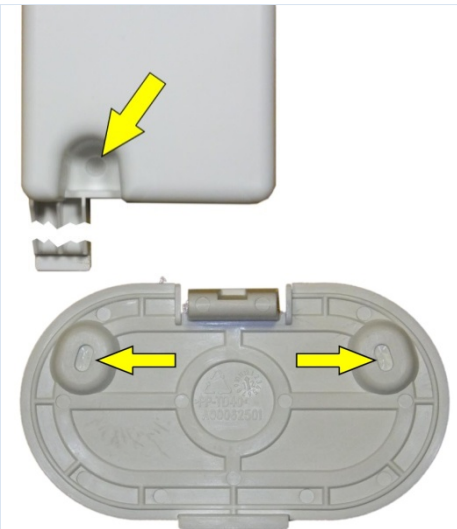

9.20 MOTOR - Kondenzációs szárítógép

Egyfázisú aszinkron motor

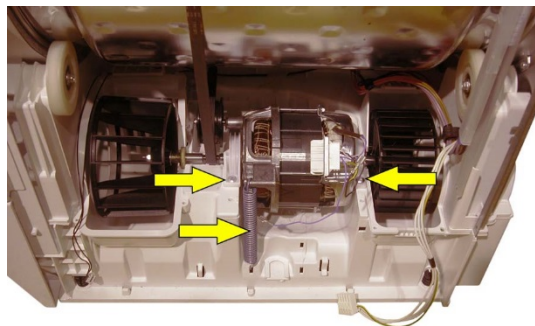

- Csavarozza le a 2 elülső és hátsó csavart.
- Válassza le a motorcsatlakozót.
- Egy fogó segítségével oldja ki a szíjfeszítőt rögzítő rugót.
- Lazítsa meg a motor elülső és hátsó rögzítő konzoljait rögzítő csavarokat.
- Emelje meg és fordítsa el azokat, majd a hátsó kampóról lekasztva távolítsa el azokat.
- Fordítsa el egy kissé a motort és a ventilátort a szárítógép belseje felé.
- Emelje meg és távolítsa el, a hátsó ventilátort pedig a szíj segítségével hajtja meg.

Háromfázisú aszinkron motor és inverter kártya

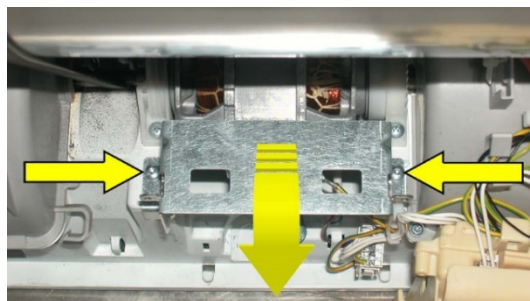
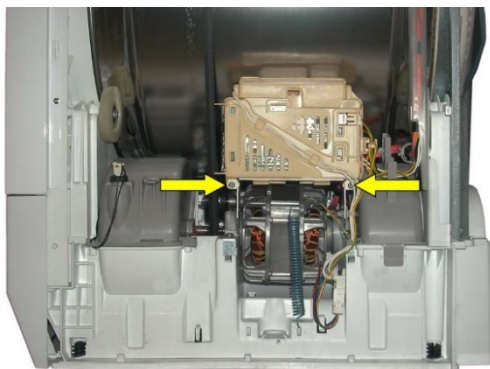

- Lazítsa meg az inverteres motorvezérlő kártyát rögzítő 2 csavart, majd kissé emelje meg és távolítsa azt el.

- Távolítsa el az inverteres motorvezérlő kártya alátámasztó konzolját.

- Csavarozza le a 2 elülső és hátsó csavart.

- Válassza le a motorcsatlakozót.

- Egy fogó segítségével oldja ki a szíjfeszítőt rögzítő rugót.

- Lazítsa meg a motor elülső és hátsó rögzítő konzoljait rögzítő csavarokat.

- Emelje meg és fordítsa el azokat, majd a hátsó kampóról lekasztva távolítsa el azokat.

- Fordítsa el egy kissé a motort és a ventilátort a szárítógép belseje felé.

- Emelje meg és távolítsa el, a hátsó ventilátort pedig a szíj segítségével hajtja meg.

Háromfázisú aszinkron motor

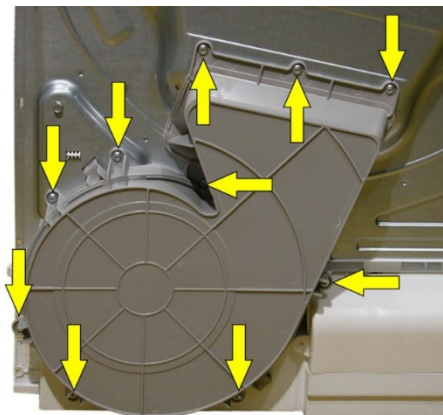

Vegye le a jobb oldali burkolatot. Lazítsa meg a hátsó légcsatorna rögzítésére szolgáló 10 csavart. Szükség esetén használjon csavarhúzó a kapcsok kikapcsolásához, majd távolítsa azt el.

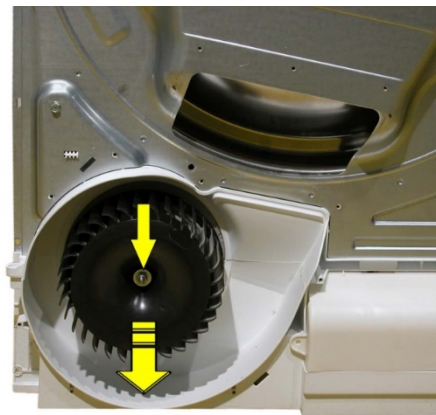

Lazítsa meg a meleg levegőt keringtető ventilátor rögzítésére szolgáló csavart. Húzza meg kifelé és vegye azt ki.

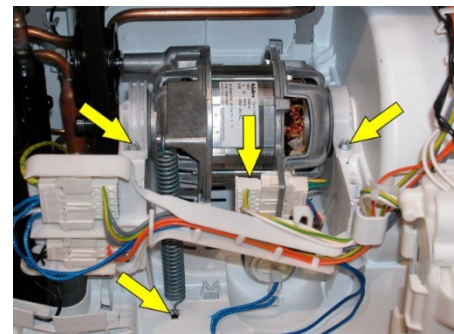

Válassza le a motorcsatlakozót. Egy pár fogó segítségével válassza le a feszítő rugót rögzítő rugót. Vegye le a szíjat a szíjfeszítőről és a motor tengelyéről.

Lazítsa meg a motor elülső és hátsó rögzítő rúdjaikat rögzítő csavarokat, majd forgassa el és emelje meg azokat, végül akassza ki a hátsó kampót és távolítsa el azokat.



Kissé forgassa el a teljes motort. Emelje meg és vegye ki.

Inverter kártya és háromfázisú aszinkron motor



Vegye le a felső részt. Vegye le a jobb oldali burkolatot. Lazítsa meg az inverteres motorvezérlő kártyát rögzítő 2 csavart, kissé emelje meg, majd kifelé húzva távolítsa azt el.

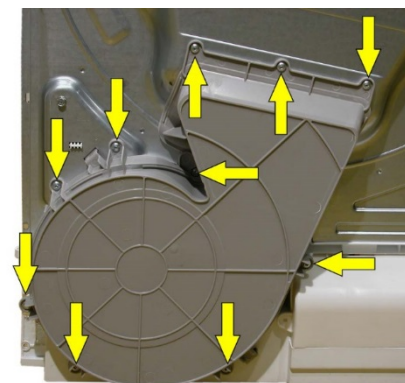

Lazítsa meg a hátsó légcsatorna rögzítésére szolgáló 10 csavart.

Szükség esetén használjon csavarhúzó a kapcsok kikapcsolásához, majd távolítsa azt el.

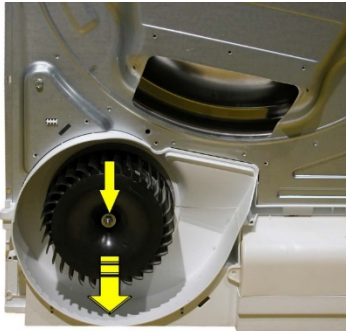

Lazítsa meg a meleg levegőt keringtető ventilátor rögzítésére szolgáló csavart.

Húzza meg kifelé és vegye azt ki.

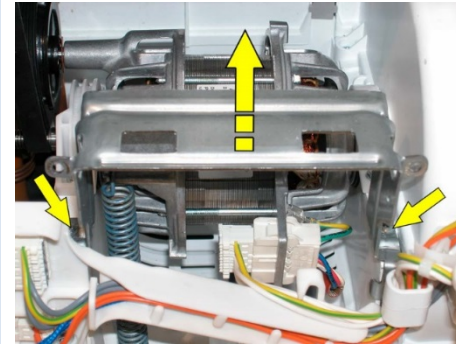

Lazítsa meg az inverteres motorvezérlő kártya kitámasztó rúdját rögzítő 2 csavart.

Húzza meg felfelé és vegye ki.

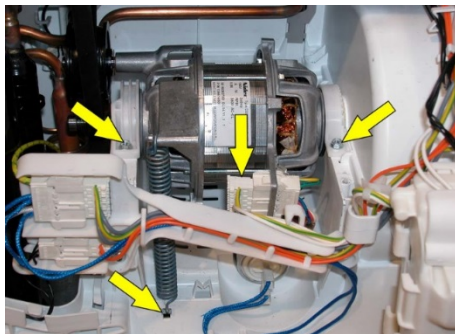

Válassza le a motorcsatlakozót. Egy fogó segítségével oldja ki a szíjfestítőt rögzítő rugót. Vegye le a szíjat a szíjfestítőről és a motor tengelyéről. Lazítsa meg a motor elülső és hátsó rögzítő rúdjaikat rögzítő csavarokat, majd forgassa el és emelje meg azokat, végül akassza ki a hátsó kampót és távolítsa el azokat.



Kissé forgassa el a teljes motort. Emelje meg és vegye ki.

9.22 A VENTILÁTOR BURKOLATA

ELÜLSŐ (meleg levegő keringtetése)

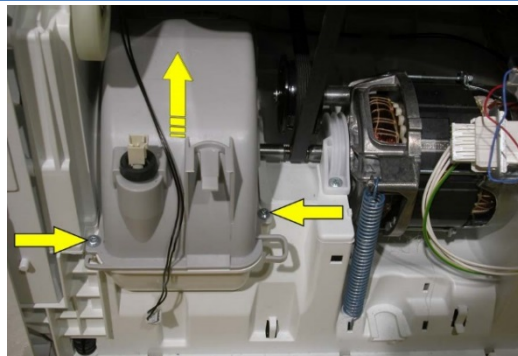

Válassza le a hőmérsékletmérő szondát (nem szükséges kivennie).

Lazítsa meg a 2 rögzítőcsavart.

Emelje meg és húzza ki a csavart.

HÁTSÓ (hideg levegő keringtetése)

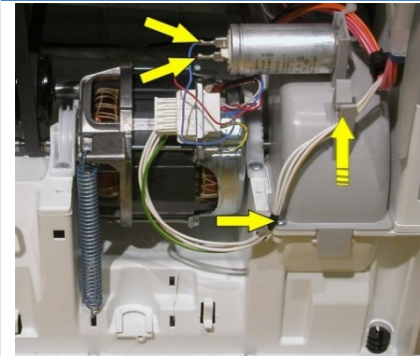

Válassza le a kondenzátort.

Lazítsa meg a rögzítőcsavart. Emelje meg és húzza ki a csavart.

9.23 INDÍTÓ KONDENZÁTOR

SAHARA

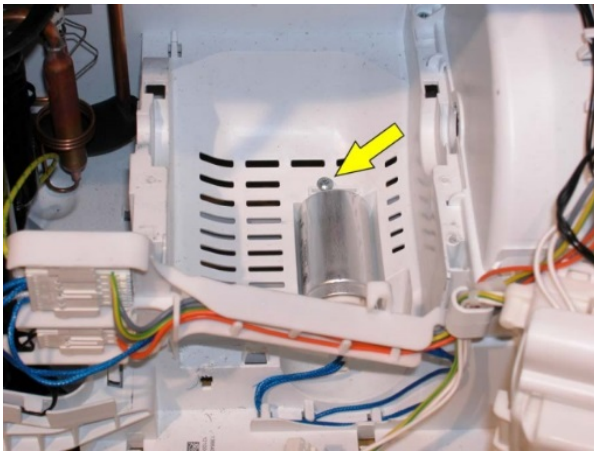

Vegye le a felső részt.

Vegye le a jobb oldali burkolatot.

Szerelje ki a dobforgató motort.

Válassza le a 2 csatlakozót.

Lazítsa meg a kondenzátort a nyíláshoz rögzítő csavart, majd húzza meg felfelé és vegye azt ki.

OPTIFLOW

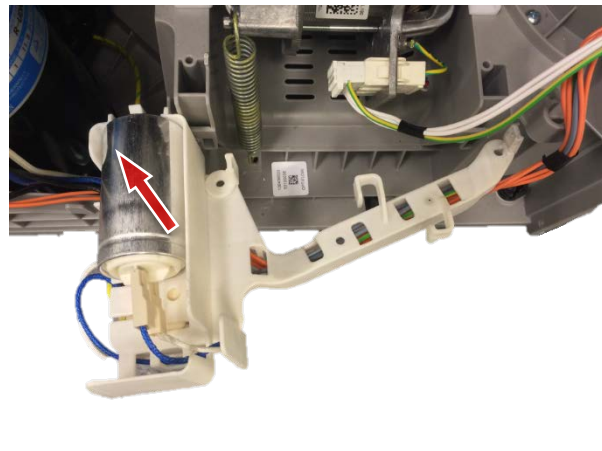
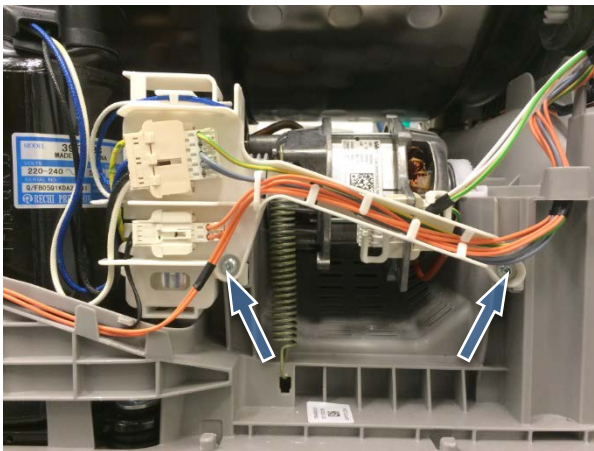

Vegye le a felső részt.

Vegye le a jobb oldali burkolatot.

Lazítsa meg a dobozt rögzítő csavarokat.

Húzza meg felfelé és vegye ki a kondenzátort.



9.24 HÁTLAG - Kondenzációs szárítógép

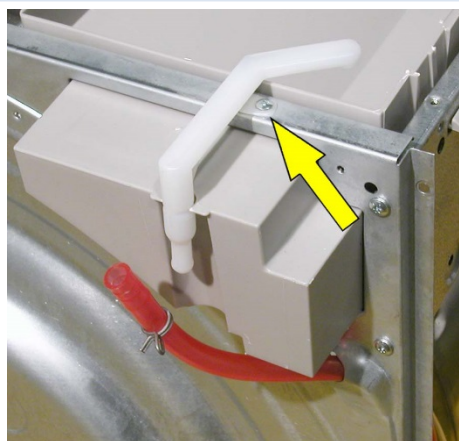

Vegye le a felső részt.
Vegye le az oldalburkolatokat.
Válassza le a fűtőelemet és távolítsa el a helyéről a csatlakozót (a kábelszorítót nem szükséges eltávolítani).
Fogó segítségével nyissa ki a bilincset, és válassza le a piros csövet a szerelvényről.
Húzza ki a piros csövet, hogy a hátsó burkolat ne gátolja annak elérését.
Lazítsa meg a tartályt rögzítő csavarokat, és távolítsa azt el.

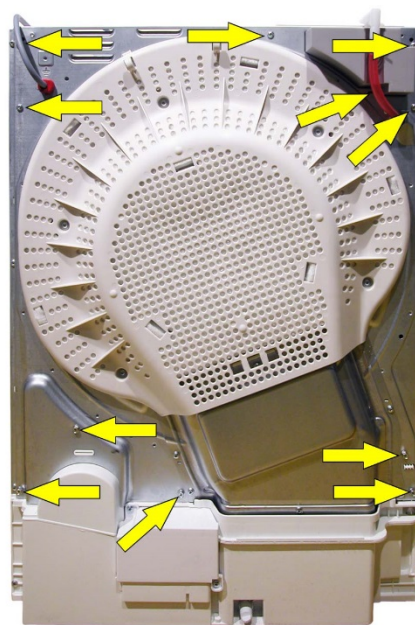

Válassza le a tápkábelt az alaplapról.
Lazítsa meg a hátsó burkolatot a készülék alsó részéhez rögzítő 5 csavart.
Lazítsa meg a hátsó burkolatot az oldalsó keresztrudakhoz rögzítő 4 csavart, valamint a hátsó burkolatot a középső keresztrudhoz rögzítő csavart.
Oldja ki a tartály alátámasztó elemén található kapcsot.
Döntse meg és távolítsa el a hátsó burkolatot.

9.25 HÁTLAG -Hőszivattyús szárítógép + gőzfejlesztő

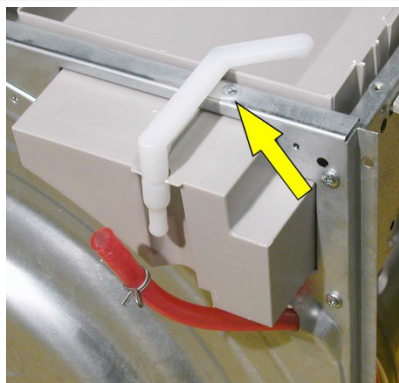

Vegye le a felső részt.
Vegye le az oldalburkolatokat.
Fogó segítségével nyissa ki a bilincset, és válassza le a piros csövet a szerelvényről.
Húzza ki a piros csövet, hogy a hátsó burkolat ne gátolja annak elérését.
Lazítsa meg a tartályt rögzítő csavarokat, és távolítsa azt el.

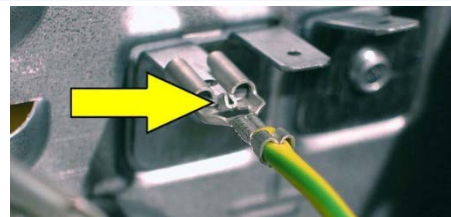

Válassza le a tápkábelt az alaplapról.
Válassza le a hátsó burkolathoz csatlakoztatott vezetékeket.



Figyelem:
Csatlakozók

- A csatlakozók eltávolítása érdekében kissé eresse lejjebb a rögzítőkart, az ábrán jelzett módon.

Hőszivattyú

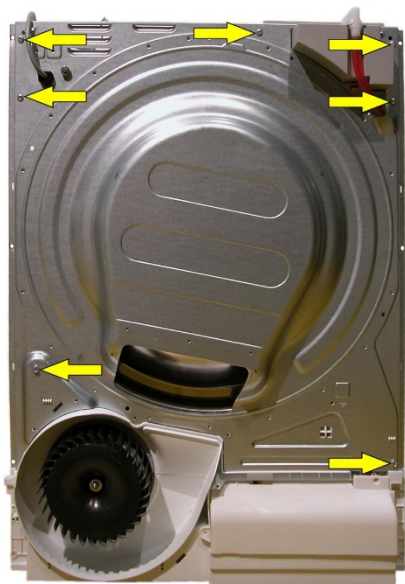

Hőszivattyú gőzfejlesztővel

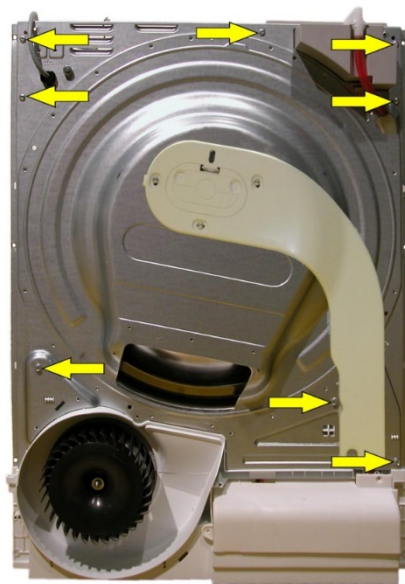

Távolítsa el a hátsó légszűrőt.

Lazítsa meg a hátsó burkolatot a készülék alsó részéhez rögzítő csavarokat.

Lazítsa meg a hátsó burkolatot az oldalsó keresztrudakhoz rögzítő 4 csavart, valamint a hátsó burkolatot a középső keresztrúdhoz rögzítő csavart.

*Válassza le a gőzvezető csövet.

Oldja ki a tartály alátámasztó elemén található kapcsot.

Döntse meg és távolítsa el a hátsó burkolatot.

* Hőszivattyú gőzfejlesztővel

9.26 HÁT LAP - OPTIFLOW

Vegye le a felső részt.

Vegye le az oldalburkolatokat.



Figyelem:

Dob

- Zárja le a dobot a hátsó burkolaton található 2 fehér színű csavar Helyezzen egy darab hungarocellt a dob alá, hogy az ne sérüljön meg, ha esetleg leesne a görgőkről.

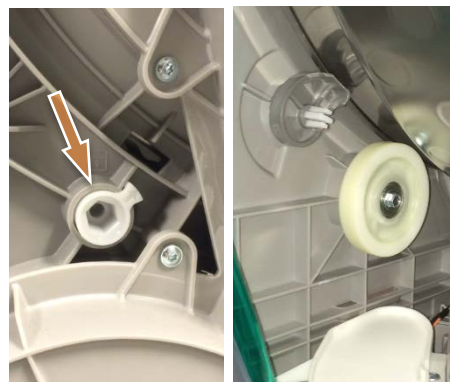

Fogó használatával nyissa ki a bilincset, és válassza le a csövet a szerelvényről.

Húzza ki a csövet, hogy a hátsó burkolat ne gátolja annak elérését.

Lazítsa meg a tartályt rögzítő csavarokat, és távolítsa azt el.

Válassza le a tápkábelt az alaplapról.



Lazítsa meg a hátsó légcsatorna rögzítésére szolgáló csavarokat.
Távolítsa el a hátsó légcsatornát.



Lazítsa meg a hátsó burkolatot az oldalsó keresztrudakhoz rögzítő 4 csavart, valamint a hátsó burkolatot a középső keresztrudhoz rögzítő csavart.
Oldja ki a tartály alátámasztó elemén található kapcsot.
Lazítsa meg a meleg levegőt keringtető ventilátor rögzítésére szolgáló csavart.
Húzza meg kifelé és vegye azt ki.

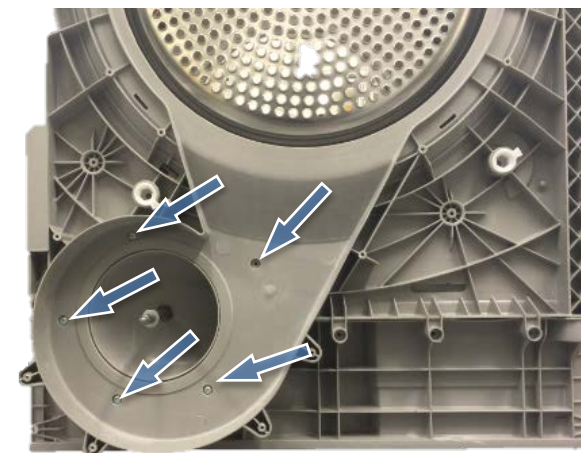

Lazítsa meg a hátsó burkolatot a készülék alsó részéhez rögzítő csavarokat.
Döntse meg és távolítsa el a hátsó burkolatot.

9.27 HÁTSÓ LÉGTÖMÍTÉS

SAHARA

OPTIFLOW

Kondenzátor



Hőszivattyú

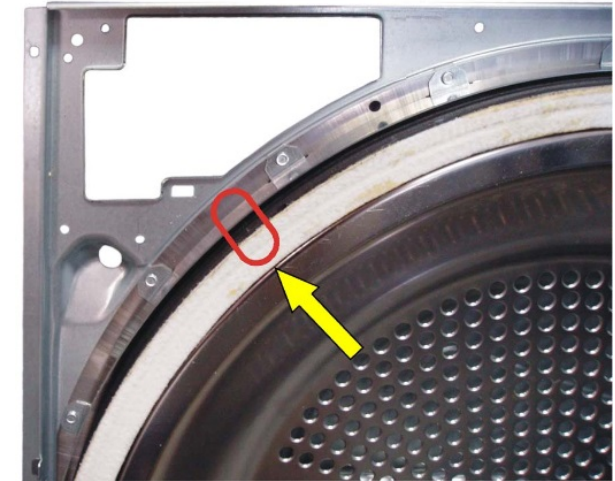
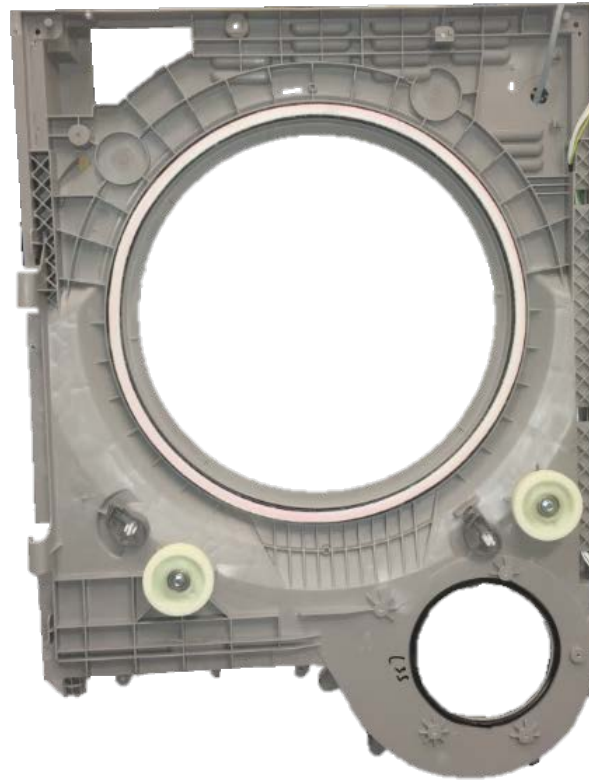

Figyelem:
Légtömítés

Szerelje le a hátsó burkolatot.
Emelje meg a légtömítést és vegye ki teljesen.

A légtömítés visszahelyezése során ügyeljen rá, hogy az illesztés többé-kevésbé a tartály alátámasztó eleme alatt helyezkedjen el, ahogy az ábrán is látható.

9.28 A RUHANEMŰ ÖSSZEGUBANCOLÓDÁSÁT MEGAKADÁLYOZÓ KÚP - SAHARA hőszivattyú

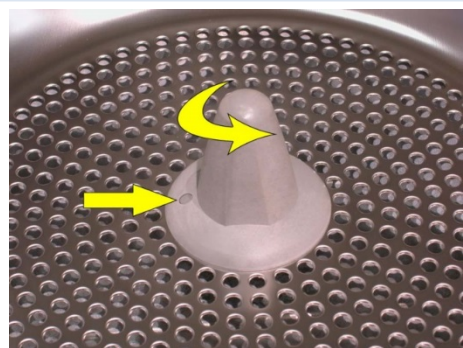

Az összegubancolódást megakadályozó kúp arra szolgál, hogy a szárítási ciklus során ne gabalyodjon össze a mosnivaló. Az eltávolításhoz nyomja meg a blokkoló csapot, majd forgassa el az óramutató járásával ellentétes irányba a kúpot.

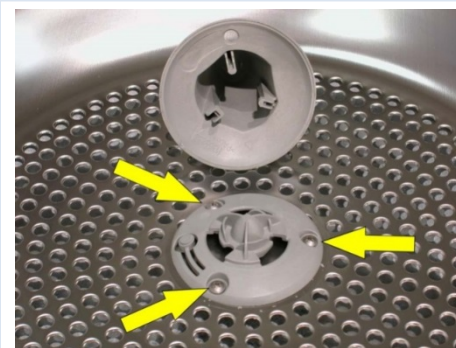

Az alátámasztó elem eltávolításához a három rögzítőcsavart is lazítsa meg. A visszaszerelés során illesse vissza a kúpot a nyílásába, majd forgassa azt el az óramutató járásával megegyező irányba, amíg egy kattantást nem hall. Ez utóbbi a blokkoló csap megfelelő beillesztését jelzi.

9.29 ELÜLSŐ BURKOLAT

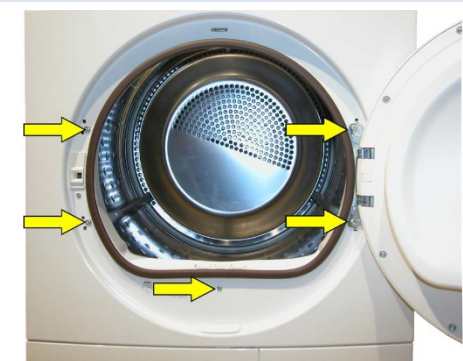

Vegye le a felső részt.

Távolítsa el a kezelőpanelt (nem szükséges elektronikailag leválasztania).

Lazítsa meg a készülék ajtaját a légcsatornához rögzítő 2 csavart.

Adott esetben egy csavarhúzó segítségével az ajtó feletti esztétikus burkolatot is távolítsa el (az ábrán nincs feltüntetve).

Lazítsa meg az elülső burkolatot a légcsatornához rögzítő 3 csavart.

KONDEZÁTOR

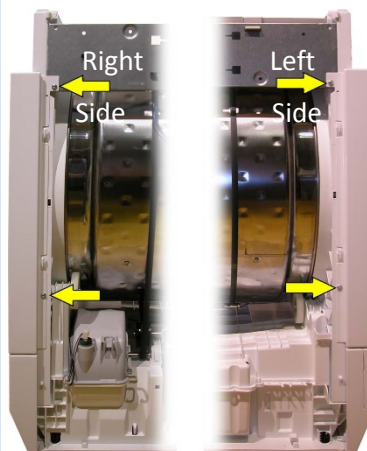

SAHARA hőszivattyú



OPTIFLOW hőszivattyú

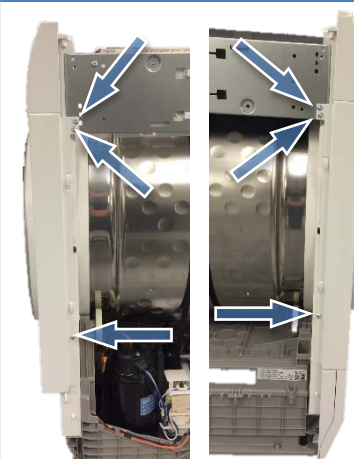

Lazítsa meg az elülső burkolatot a légcsatornához rögzítő csavarokat (mindkét oldalon). Döntse kissé előre felé az elülső burkolatot, és emelje azt fel.

9.30 GŐZFEJLESZTŐ VÍZTARTÁLY ÉS GŐZFEJLESZTŐ EGYSÉG

VÍZTARTÁLY



A gőzfejlesztő tartály eltávolításához: Vegye le a fedelet a gőzfejlesztő hidraulikus kör teljes kiürítéséhez.

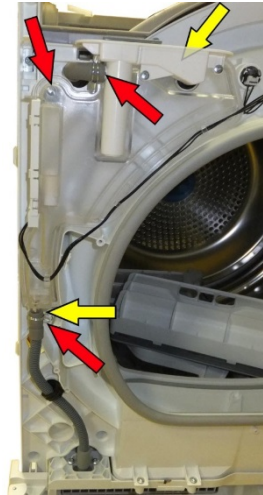

Válassza le a vezetékeket a szintérzékelőről és a LED-es elektronikus áramköri lapról.
Válassza le a piros nyilak által jelzett csöveket.
Lazítsa meg a sárga nyilakkal jelzett 2 csavart, és távolítsa el a tartályt.

STEAM GENERATOR UNIT

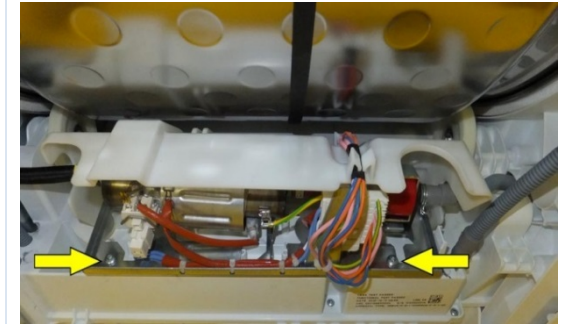

Válassza le a 2 csatlakozót.
Válassza le a bemeneti vízcsövet és a kimeneti gőzvezető csövet.
Lazítsa meg a 2 rögzítőcsavart, és távolítsa el az egységet.
A védőburkolatot nem feltétlenül szükséges eltávolítania.

9.31 AJTÓ MIKROKAPCSOLÓ ÉS DOBVILÁGÍTÁS

AJTÓ MIKROKAPCSOLÓ

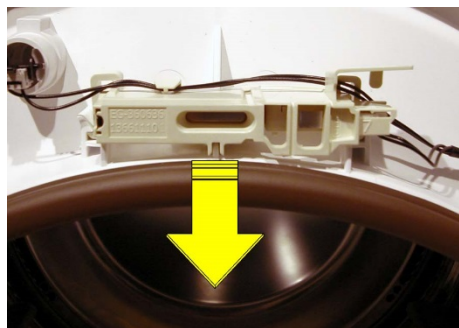





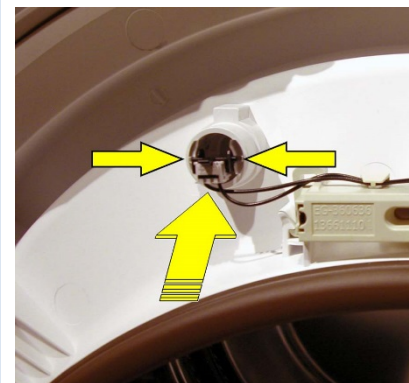





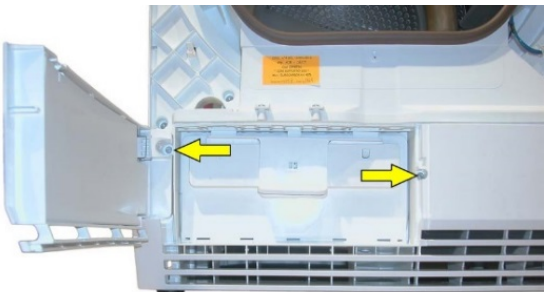

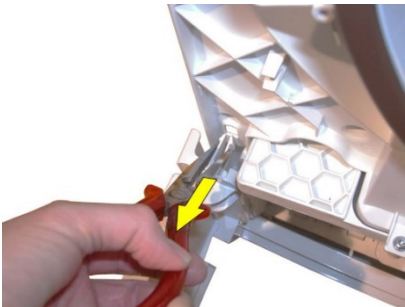
Szerelje le az elülső burkolatot.
Válassza le a csatlakozót.
Húzza ki a teljes szerelvényt.

DOBVILÁGÍTÁS

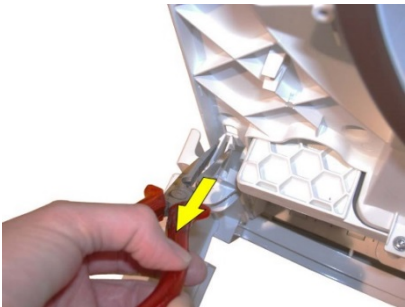

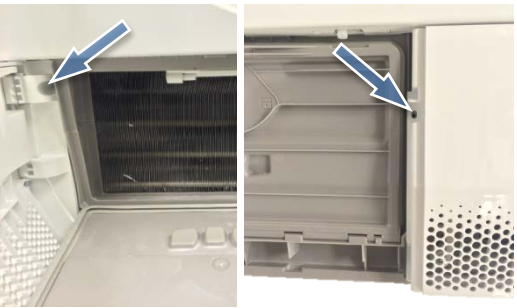
Szerelje le az elülső burkolatot.
Válassza le a csatlakozót.
Nyomja meg finoman a dobvilágítást rögzítő két kapcsot, és ezzel egyidejűleg nyomja azt be, amíg teljesen kivethetővé nem válik.

9.32 VÉDŐLEMEZ

Kondenzátor				
SAHARA hőszivattyú				
OPTIFLOW hőszivattyú				
	<p>Szerelje le az előző burkolatot. Lazítsa meg a 2 előző csavart.</p>	<p>Lazítsa meg a jobb oldalon található hátsó csavart.</p>	<p>Egy pár fogó használatával akassza ki a bal és a jobb oldali rögzítőkapcsot.</p>	<p>A visszaszerelés során először a 3 alsó blokkoló kampót helyezze be.</p>



Távolítsa el az első panelt.

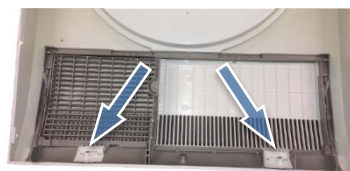

Lazítsa meg a 2 első csavart.

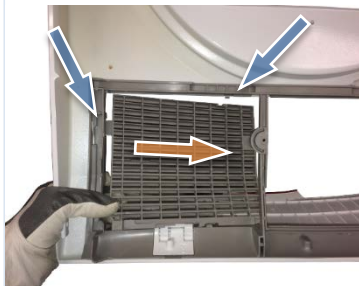

Nyomja a műanyag hálós lemezt jobbra, hogy az kioldódjon az alapzat támasztékainak rugózatából és vegye ki.



Egy csavarhúzó segítségével oldja ki óvatosan a zsanérokat.



Összeszereléskor először a rügólemezt, majd a műanyag hálós lemezt helyezze be.

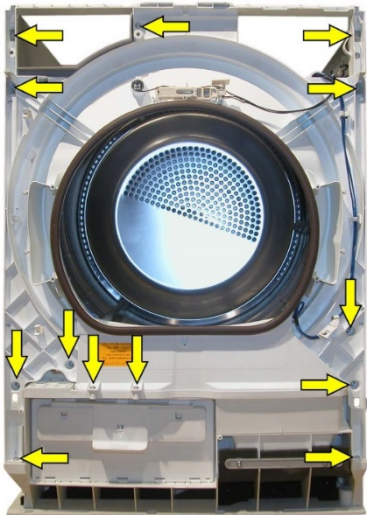
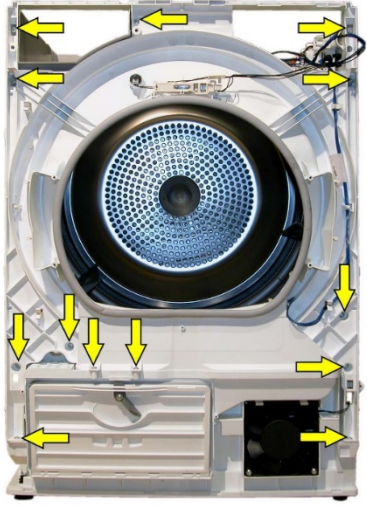
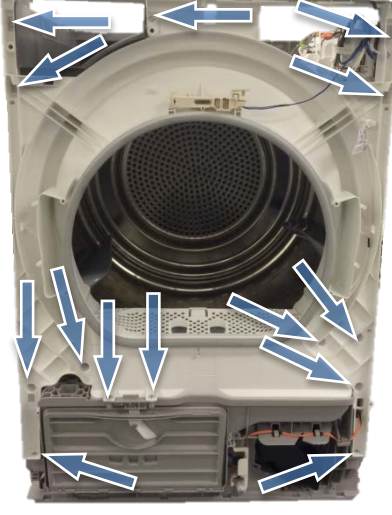

9.33 ELÜLSŐ LÉGCSATORNA

Kondenzátor	SAHARA - hőszivattyú	OPTIFLOW - hőszivattyú	
			<p>Szerelje le az elülső burkolatot. Lazítsa meg az elülső légcsatornát a keresztrudakhoz, a tartály alátámasztó eleméhez és a készülék alsó részéhez rögzítő 13 csavart.</p> <p>Kissé emelje meg a két keresztrudat, hogy kivehetővé váljanak.</p> <p>Döntse előrefelé a teljes légcsatornát, és emelje azt ki.</p>

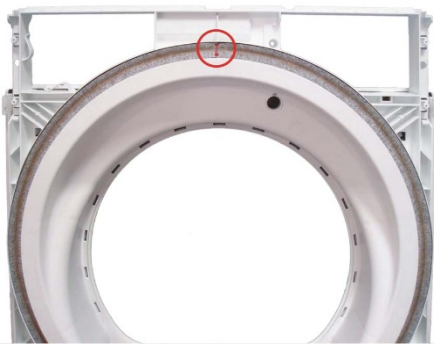

9.34 ELÜLSŐ LÉGTÖMÍTÉS

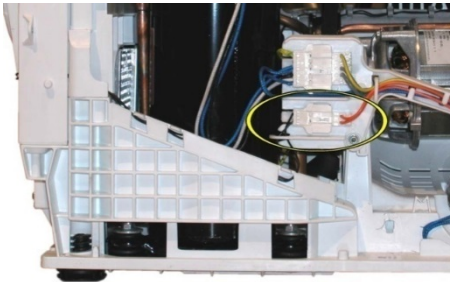
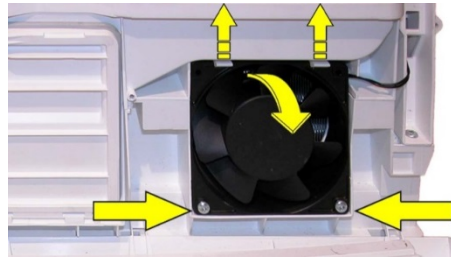
SAHARA	OPTIFLOW	SAHARA	OPTIFLOW
			
<p>A légtömítés az elülső légcsatorna leszerelését követően távolítható el. Emelje meg a légtömítést és vegye ki teljesen.</p>		<p>Az elülső légtömítés visszahelyezése során ügyeljen rá, hogy az illesztés az ábrán látható módon helyezkedjen el.</p>	

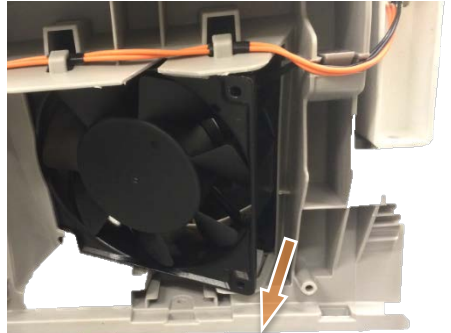
9.35 KOMPRESSZOR HŰTŐVENTILÁTORA

SAHARA		<p>Vegye le a felső részt. Szerelje le az oldalburkolatokat. Távolítsa el az alátámasztó elemet.</p>		<p>Lazítsa meg a ventilátort az alsó részhez rögzítő 2 csavart. Emelje meg a 2 felső rögzítő kampót, és ezzel egyidejűleg távolítsa el a ventilátort.</p>
OPTIFLOW		<p>Válassza le és húzza ki a kábeleket.</p>		<p>Nyomja le a ventilátoron található zárat, és ezzel párhuzamosan távolítsa el a ventilátort.</p>

9.36 HŐCSERÉLŐ REKESZ AJTAJA

Kondenzátor	SAHARA hőszivattyú	OPTIFLOW hőszivattyú	<p>Nyissa ki a védőlemezen található külső ajtót. Nyissa ki teljesen a hőcserélő rekesz ajtaját. Kissé fordítsa el, hogy a zsanércsapok teljesen kioldhatóvá váljanak.</p> <p>Az ajtó visszahelyezéséhez helyezze a csapokat a zsanérokra. Nyomja le teljesen, hogy a zsanércsapok a helyükre kattanjanak.</p>
			

9.37 A HŐCSERÉLŐ REKESZ AJTAJÁNAK TÖMÍTÉSE

Kondenzátor



Hőszivattyú



Nyissa ki a védőlemezen található külső ajtót.

Nyissa ki teljesen a hőcserélő rekesz ajtaját. Nem szükséges leszerelnie.

Emelje meg és vegye ki a tömítést.