



## Service-Information

### Kondensation Wäschetrockner AWZ 8468

8575 846 03180

Letzte Änderung: 22.05.2008

Anlagedatum: 22.05.2008

---

<b>Ersatzteilliste</b>	<b>2</b>
<b>Explosionszeichnung</b>	<b>4</b>
<b>Technische Daten</b>	<b>6</b>
<b>Anschlußplan</b>	<b>9</b>
<b>Stromlaufplan</b>	<b>11</b>
<b>Testprogramm</b>	<b>13</b>
<b>Fehlercodes</b>	<b>14</b>

---

Die vorliegenden Serviceunterlagen sind ausschließlich für technisch qualifizierte Fachkräfte bestimmt, welche mit den entsprechenden einschlägigen Sicherheitsvorschriften vertraut sind.

Änderungen vorbehalten

**Ersatzteilliste**

<b>Pos-Nr.</b>	<b>12NC</b>	<b>Beschreibung</b>
004 0	<b>4812 440 11701</b>	Boden CD
011 0	<b>4812 500 18054</b>	Fuss
012 0	<b>4812 528 78033</b>	Rolle
012 1	<b>4812 528 98003</b>	Drehstift vorn + Rolle
012 2	<b>4812 520 28188</b>	Drehstift hinten
021 0	<b>4812 440 10819</b>	Front VBL GW
022 0	<b>4812 440 10821</b>	Seitenplatte GW
024 0	<b>4812 440 11569</b>	Rueckwand
030 0	<b>4812 440 11504</b>	Arbeitsplatte kurz BK EBL
053 0	<b>4812 440 11155</b>	Klappe EBL WH
053 2	<b>4812 417 28103</b>	Verschluss Sockelleiste EBL
053 4	<b>4812 440 11171</b>	Sockelblende EBL WH
053 5	<b>4812 417 28102</b>	Achse f.Klappe EBL
100 0	<b>4812 440 11678</b>	Tuer CD weiss
131 1	<b>4812 271 38354</b>	Tuerverriegel. System+Kindersicherung
133 2	<b>4812 417 28056</b>	Verschluss Taschensieb
191 0	<b>4812 466 68607</b>	Tuerdichtung
204 0	<b>4812 466 38014</b>	Schutz Beruehrung
220 0	<b>4812 418 18177</b>	Trommel kpl. SS
223 0	<b>4812 418 89017</b>	Mitnehmer GW
261 0	<b>4801 121 00168</b>	Einschubgeh. f. Wasserbeh.
271 0	<b>4812 358 18164</b>	Riemen, Antrieb H7 CD RO
273 0	<b>4812 358 18055</b>	Spannrolle
275 0	<b>4812 492 68129</b>	Feder
291 0	<b>4812 466 68561</b>	Dichtung vorn
291 2	<b>4812 466 68837</b>	Dichtung hinten
301 0	<b>4801 121 00195</b>	Schalterleiste + Griff Schublade
303 0	<b>4812 498 18649</b>	Griff Schublade
331 0	<b>4812 414 58306</b>	Knopf Timer
331 3	<b>4812 414 58307</b>	Feder Knopf Timer
332 0	<b>4812 410 29401</b>	Drucktaste 2 Optionen
333 0	<b>4812 513 18172</b>	Drucktaste
401 0	<b>4812 361 18532</b>	Motor + Luefterrad+Klammer
401 1	<b>4812 401 18421</b>	Klemme Motor
420 0	<b>4812 121 18144</b>	Kondensator 10 mF
421 0	<b>4812 121 18284</b>	Entstoerfilter
430 0	<b>4812 360 58212</b>	Laugenpumpe kpl. IMS 12318002104
443 0	<b>4812 361 18537</b>	Geblaese Rad
443 1	<b>4812 361 18518</b>	Luefterrad mit Klemme
443 2	<b>4812 290 88096</b>	Klemme Luefterrad, stainless
456 0	<b>4812 259 28895</b>	Heizelement 1300W x2
490 0	<b>4812 321 18042</b>	Anschlusskabel 3m
490 0	<b>4812 321 18044</b>	Netzkabel o.Stecker 5m 4x1
490 1	<b>4812 321 28433</b>	Zugentlastung + Schutz
492 2	<b>4812 316 18014</b>	Steckverbinder AC - Mot. Erde
521 0	<b>4801 121 00026</b>	Kontrolleinheit TINY BK (MK) programmiert
521 0	<b>4812 214 70748</b>	Kontrolleinheit TINY/DOMINO TB, unprogr.
620 1	<b>4812 239 58063</b>	Modul Feuchtigkeit
631 0	<b>4812 271 38497</b>	Mikroschalter f. Pumpe/Riemen
631 1	<b>4812 360 18476</b>	Schwimmer

<b>Pos-Nr.</b>	<b>12NC</b>	<b>Beschreibung</b>
631 2	<b>4812 360 58093</b>	O-Ring Schwimmer
633 0	<b>4812 276 18523</b>	Tuerschalter
633 1	<b>4812 276 18422</b>	Stift Start Reset GW
691 0	<b>4812 259 28863</b>	Temperaturfueh. NTC
691 1	<b>4812 282 98014</b>	Dichtung NTC
692 0	<b>4812 210 58055</b>	Halterung Sensor
692 1	<b>4812 278 58001</b>	Sensor
692 2	<b>4812 210 58075</b>	Abdeckung Sensor, Kit
707 9	<b>4801 121 00169</b>	Rohr Einlauf
740 0	<b>4812 511 48417</b>	Waermetauscher H2
741 0	<b>4812 440 08035</b>	Geblaese Kaltluft
741 1	<b>4812 530 48244</b>	Abdeckung Gebläsegehäuse
743 0	<b>4812 530 48912</b>	Luftfuehrung ohne Loch
743 1	<b>4812 530 49274</b>	Heizkanal aluzink
743 3	<b>4812 530 48239</b>	Abdeckung Gebläse
743 8	<b>4812 466 88519</b>	Dichtung f. Gebläse
750 0	<b>4812 418 79823</b>	Wasserbehaelter Kondenswasser 4,3l
750 1	<b>4812 530 28856</b>	Wasserfuehrung
751 1	<b>4812 418 88044</b>	Ablaufschacht
751 2	<b>4812 401 18472</b>	Klemme Ablaufschacht
751 3	<b>4812 271 18014</b>	Abdeckung Wasserweiche
761 0	<b>4812 480 58322</b>	Filter
781 0	<b>4812 530 28243</b>	Anschlussgarnitur Kondensatablauf AMH883
783 0	<b>4812 530 08003</b>	Schlauch inflow
783 1	<b>4812 530 08009</b>	Schlauch reflow lang
783 2	<b>4812 530 08001</b>	Schlauch Pumpe
794 0	<b>4812 466 88863</b>	Dichtung Abluft, unten
794 1	<b>4812 466 28108</b>	Dichtung Heizungskanal
794 4	<b>4812 466 88521</b>	Dichtung Filter
900 1	<b>4812 290 88053</b>	Klammer
900 2	<b>4812 290 88099</b>	Klammer für Heizung
900 3	<b>4812 404 18529</b>	Traverse Schalterleiste
903 0	<b>4812 532 28028</b>	Clip Kabel
910 1	<b>4812 502 48347</b>	Blechschraube 3,5x14
910 8	<b>4812 502 48348</b>	Schraube ST 4,2x11
912 4	<b>4812 502 48015</b>	Schraube 4,0x16-TORX
922 0	<b>4812 532 58005</b>	Sicherungsring
922 1	<b>4812 532 58007</b>	Sicherungsring
930 0	<b>4812 492 98039</b>	Feder f.Klappe
950 0	<b>4812 466 48101</b>	Filzstreifen Boden Gruppe
950 1	<b>4812 466 88517</b>	Dichtung Wassertank
952 3	<b>4812 466 88522</b>	Dichtung Sensor
962 0	<b>4812 466 38012</b>	Schutz Motor
962 2	<b>4812 466 38056</b>	Folie Aluminium Anzeige Elektr.

## Explosionszeichnung

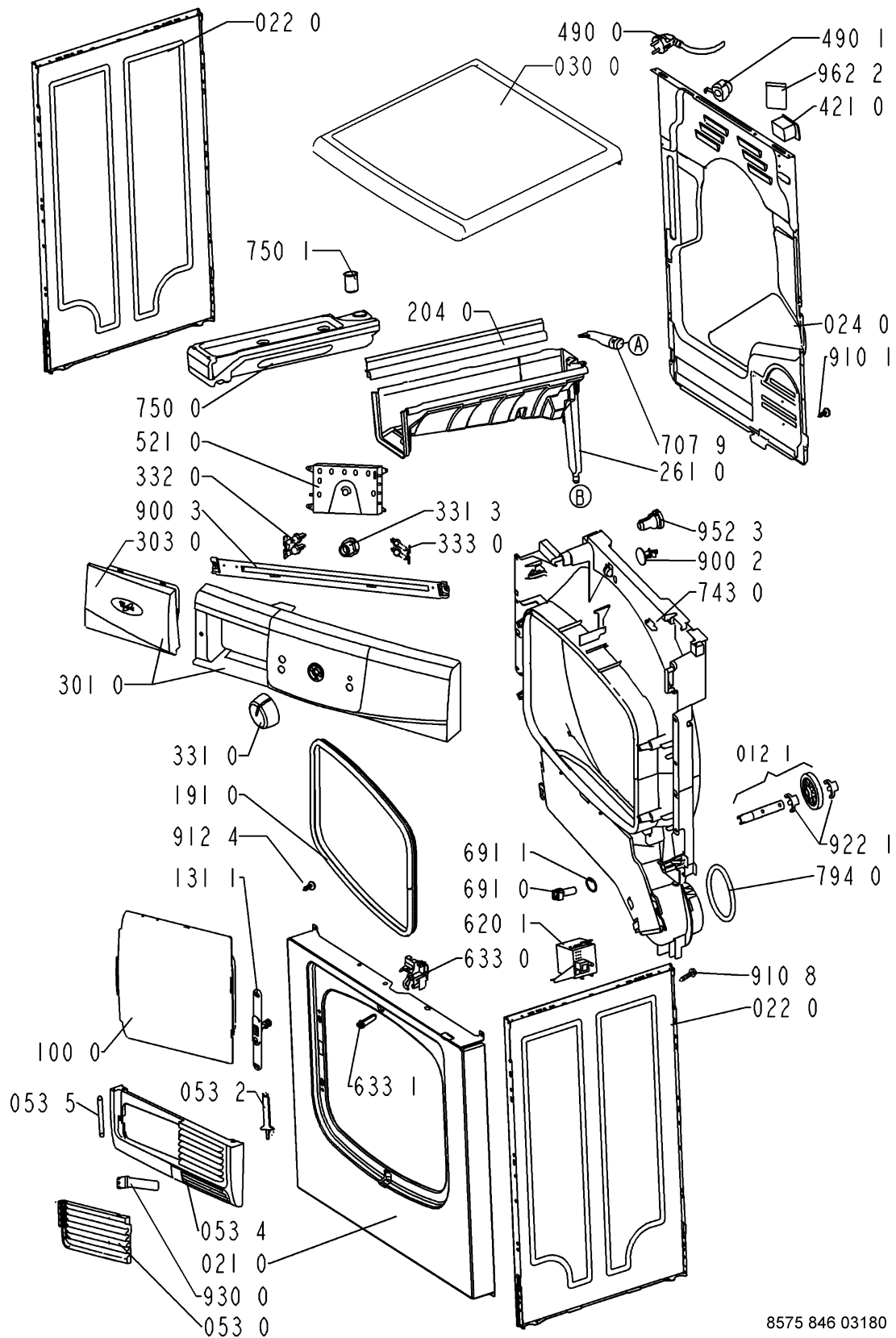

8575 846 03180

## Explosionszeichnung

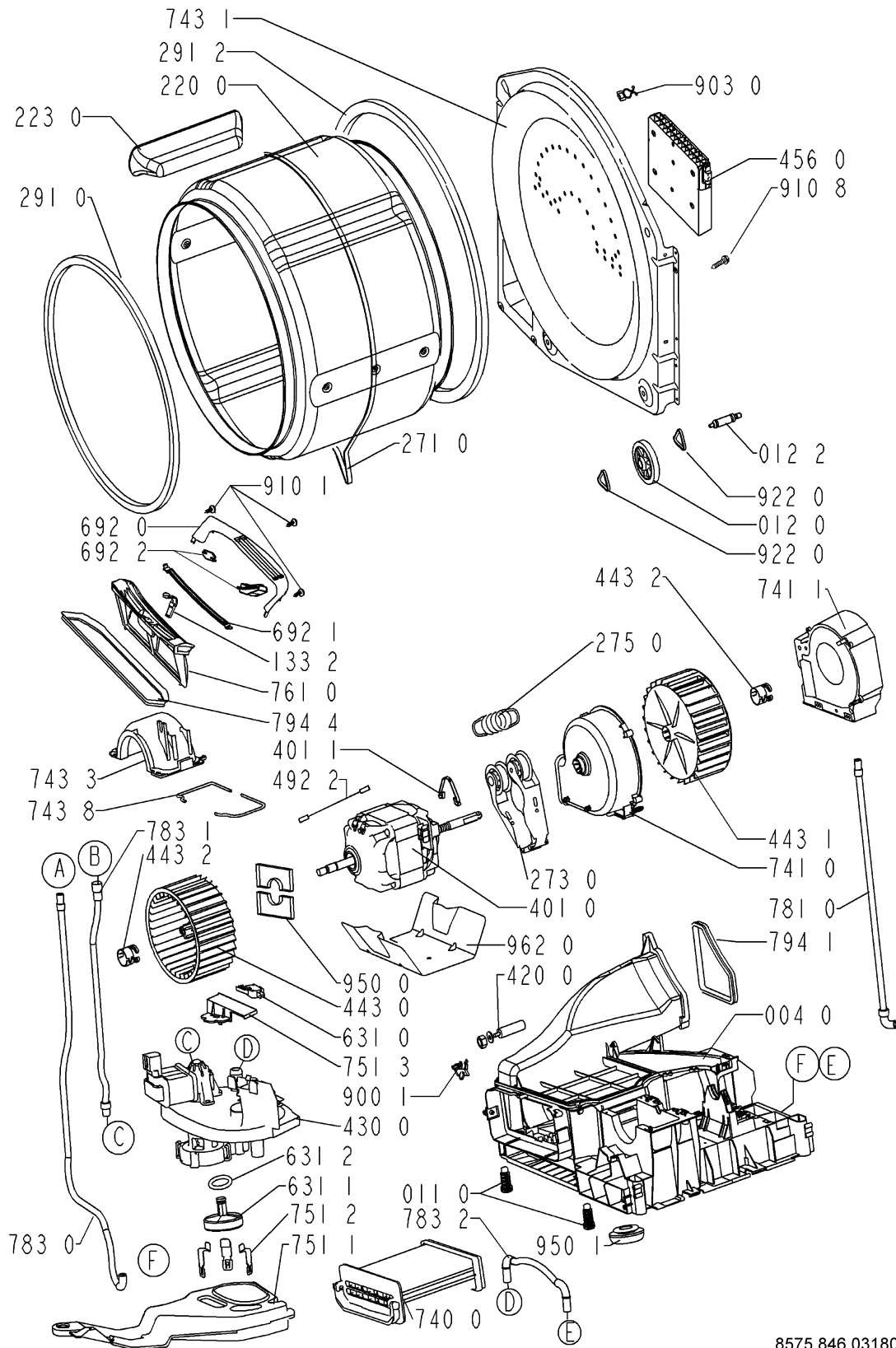

8575 846 03180

## Technische Daten

### Abmessungen + Gewicht

Abmessungen Gerät	
Höhe .....	85 cm
Breite .....	59.5 cm
Tiefe .....	60 cm
Gewicht	
Netto .....	40 kg

### Elektrische Basisdaten

Spannung .....	230 V $\pm$ 10%
Frequenz .....	50 Hz
Sicherung .....	16 A
Gesamtanschlusswert .....	2.49 kW

### Umgebungstemperatur

Zimmertemperatur .....	max. ....	35 °C
Zimmertemperatur .....	min. ....	5 °C

### Fassungsvermögen

Baumwolle .....	6 kg
Pflegeleicht .....	2.5 kg

### Option direkt Abpumpen

Max. erlaubte Länge .....	2.5 m
Abpumphöhe max. ....	1.0 m

### Heizung

Nennspannung .....	230 V + 10 % / - 15 %	
Gesamtleistung .....	2 x 1300 W $\pm$ 5 %	
Widerstand NTC .....	1300 W .....	36.04 $\Omega$
Widerstand NTC .....	2600 W .....	18.02 $\Omega$

### Thermostat Kondenstrockner

Temperatursonde NTC

0 °C	34.6	kΩ
25 °C	11.5	kΩ
60 °C	3.3	kΩ
70 °C	2.4	kΩ
95 °C	1.2	kΩ
100 °C	1.0	kΩ
110 °C	0.8	kΩ
130 °C	0.5	kΩ
180 °C	0.2	kΩ

Sicherheitsthermostat ..... TL  
Ausschalttemperatur ..... 190 °C ± 5 K

### Antriebs- und Gebläsemotor

Typ ..... 1-Phasen Asynchronmotor  
Nennspannung ..... 230 V + 10 % / - 15 %  
Frequenz ..... 50 ± 3 Hz  
Anschlusswert ..... 285 W  
Wicklungswiderstand  
Hauptwicklung ..... (2 - 3) ..... 19 Ω  
Hilfsspule ..... (3 - 4) ..... 18 Ω

### Kondensatpumpe

Typ ..... 1-Phasen Synchronmotor  
Nennspannung ..... 220 - 240 V + 10 % / - 15 %  
Frequenz ..... 50 Hz  
Widerstand ..... (25 °C) ..... 450 Ω  
Anschlusswert ..... 14 ± 2 W  
Förderleistung ..... 2.6 l/min

### Microschalter

Nennspannung ..... 230 V + 10 % / - 15 %  
Frequenz ..... 50/60 Hz  
Strombelastbarkeit ..... 16 A

### Türschalter

Nennspannung ..... 12 V  
Strom max. .... 50 mA

### Elektronikmodul

Typ ..... TINY/DOMINO  
Nennspannung ..... 230 V + 10 % / - 15 %  
Frequenz ..... 50/60 Hz

**Feuchtigkeitsanzeigemodul**

Nennspannung ..... 24 V

## Anschlußplan

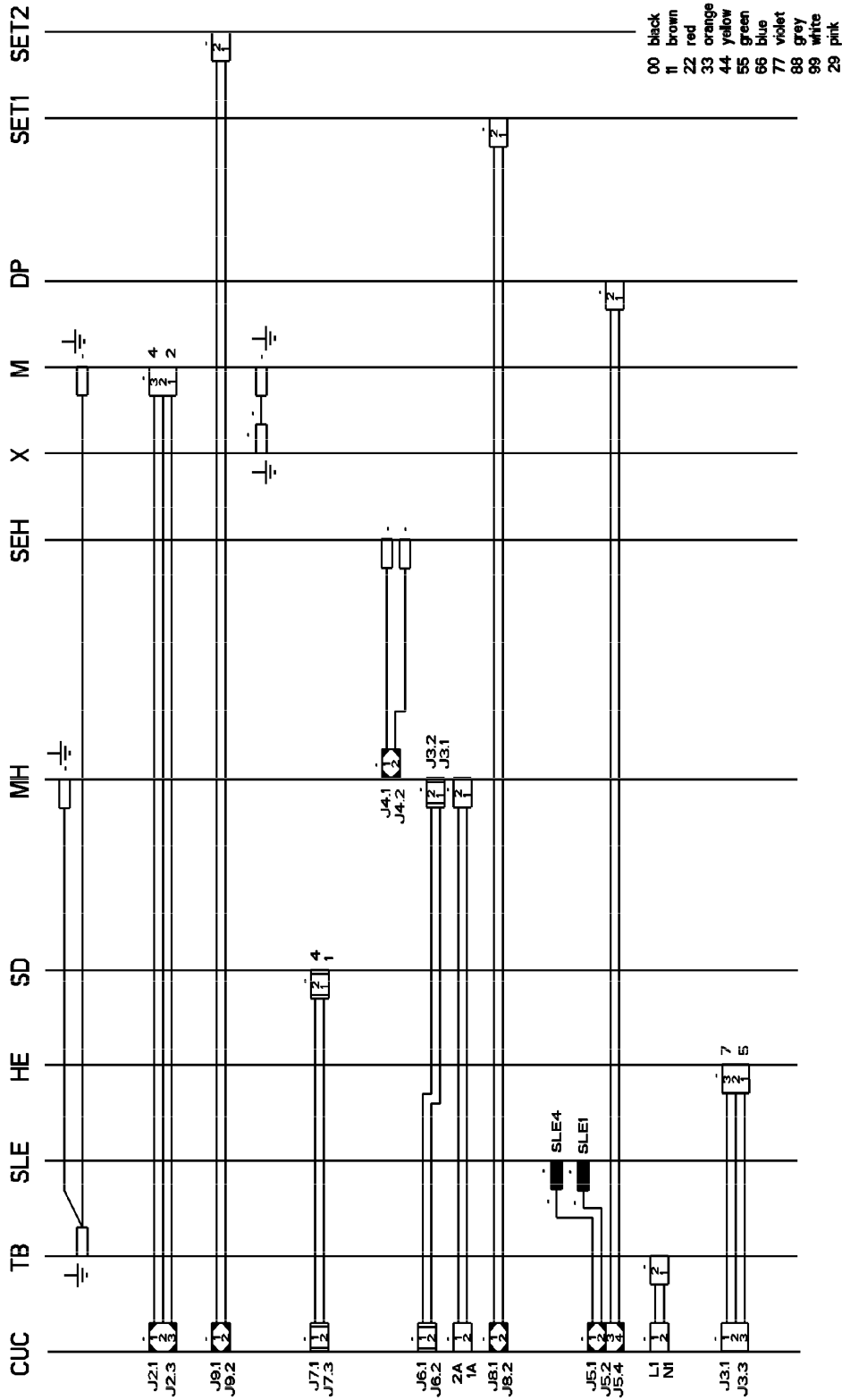

4619 732 05351

**Legende**

00	schwarz
11	braun
22	rot
29	rosa
33	orange
44	gelb
55	grün
66	blau
77	violett
88	grau
99	weiß



## Legende

C	Kondensator
CUC	Elektronikmodul
DP	Pumpe
HE	Heizelement
IC	Entstörfilter
K	Relais
M	Motor
MH	Modul, Feuchtigkeit
SD	Schalter, Tür
SEH	Feuchtesensoren
SET1	Temperaturfühler, Luftkanal
SET2	Temperaturfühler, Heizung
SLE	Schwimmerschalter
TB	Netzanschluß
TH1.1	Thermostat fix (HE1)
TH1.2	Thermostat fix (HE2)
TL	Sicherheitsthermostat
TR	Triac

## Testprogramm

**DOMINO/TINY**
**4619 712 71431**







1. Tür schließen
2. Wählen Sie das Programm LÜFTEN
3. Drücken Sie die Taste SCHONEN 3 mal innerhalb von 5 Sekunden. Bei allen Trocknern welche nach September 2007 gebaut wurden, muss zur Aktivierung des Testprogramms zusätzlich die START Taste gedrückt werden.
4. Drücken Sie die Taste START um zum nächsten Schritt zu gelangen
5. Beenden des Testprogramms durch:
  - Unterbrechen der Spannungsversorgung für mehr als 2 Sekunden  
**oder**
  - Öffnen der Tür  
**oder**
  - Drehen des Programmwahlknopfs  
**oder**
  - Nachdem der letzte Testprogrammschritt erreicht wurde die Taste START erneut drücken

LED Anzeige	7 Segment Anzeige	Beschreibung Programmablauf	Überprüfung der Komponenten / Funktion															
	8:88	Motor: Ein, reversierend Heizung: Ein, Zyklus trocknen Anzeige und Tasten Prüfung: Ein Feuchtigkeits-Sensor-Test: Aus Pumpe und Schwimmerschalter Test: Ein (nicht für Ablufttrockner) Heizungsverdrahtungs-Test: Aus Flusen Erkennung: Aus NTC Test: Ein	Testprogramm der Fabrik, die nebenstehenden Funktionen werden ausgeführt															
	2	Bei Anschluss der Widerstandswerte am Feuchtigkeitssensor ergeben sich, wie in der Tabelle abgebildet, folgende LED Anzeigen. Der Türkontakt muss dabei geschlossen sein. <table border="1" style="margin-left: 20px;"> <thead> <tr> <th>Widerstandswert</th> <th>LED Schonen</th> <th>LED Flusenfilter</th> </tr> </thead> <tbody> <tr> <td>250 kΩ</td> <td>Ein</td> <td>Aus</td> </tr> <tr> <td>1,13 MΩ</td> <td>Ein</td> <td>Ein</td> </tr> <tr> <td>3,7 MΩ</td> <td>Aus</td> <td>Ein</td> </tr> <tr> <td>&gt; 4 MΩ</td> <td>Aus</td> <td>Aus</td> </tr> </tbody> </table>	Widerstandswert	LED Schonen	LED Flusenfilter	250 kΩ	Ein	Aus	1,13 MΩ	Ein	Ein	3,7 MΩ	Aus	Ein	> 4 MΩ	Aus	Aus	Feuchtigkeits-Sensor-Test
Widerstandswert	LED Schonen	LED Flusenfilter																
250 kΩ	Ein	Aus																
1,13 MΩ	Ein	Ein																
3,7 MΩ	Aus	Ein																
> 4 MΩ	Aus	Aus																
	3	Motor: Ein Heizung: Aus	Drehrichtung Motor gegen den Uhrzeigersinn															
	4	Motor: Ein Heizung: Aus	Drehrichtung Motor im Uhrzeigersinn															
	5	Heizung: Ein, 100 % Motor: Ein im Uhrzeigersinn	Heizung 100 % Leistung															
	6	Heizung: Ein, 78 % (35 s Ein, 10 s Aus) Motor: Ein im Uhrzeigersinn	Heizung 78 % Leistung															
	7	Siehe Programmschritt 2	Feuchtigkeits-Sensor-Test															
	Zuletzt angezeigter Fehler	Fehlercodeanzeige	Letzter Fehlercode wird angezeigt															
	EXIT		Verlassen des Testprogramms															

## Fehlercodes

DOMINO/TINY

4619 712 71431

Fehleranzeige		Erklärung der Fehler und mögliche Fehlerursachen
● LED's leuchten ⊗ LED's blinken	7 Segment Anzeige	
	F02	<b>EEPROM Fehler</b> <b>Mögliche Fehlerursachen:</b> <ul style="list-style-type: none"> <li>Störung in der EEPROM Datenstruktur → Neuprogrammierung durch SAM</li> </ul>
	F05	<b>NTC 1 (Luftkanal) Fehler</b> <b>Mögliche Fehlerursachen:</b> <ul style="list-style-type: none"> <li>NTC 1 außerhalb der Toleranz, Kurzschluss oder Unterbrechung</li> <li>Kontaktprobleme oder Kabelbruch zwischen NTC 1 und Steuerung</li> <li>Im Fall eines Kurzschlusses als Fehlerursache muss der Trockner wie unten beschrieben zurückgesetzt werden</li> </ul>
	F06	<b>NTC 2 (Heizung) Fehler</b> <b>Mögliche Fehlerursachen:</b> <ul style="list-style-type: none"> <li>NTC 2 außerhalb der Toleranz, Kurzschluss oder Unterbrechung</li> <li>Kontaktprobleme oder Kabelbruch zwischen NTC 2 und Steuerung</li> </ul>
	F13	<b>Riemen Bruch Erkennung</b> <b>Mögliche Fehlerursachen:</b> <ul style="list-style-type: none"> <li>Riemen Bruch</li> <li>Fehlfunktion der Spannrolle, Riemen Spannung zu hoch bzw. zu gering</li> <li>Magnetschalter kann keine Trommelbewegung feststellen</li> </ul>
	F14/FE	<b>Heizungsrelais Fehler</b> <b>Mögliche Fehlerursachen:</b> <ul style="list-style-type: none"> <li>Heizung hat Kurzschluss</li> <li>Überprüfe Heizungsrelais auf verschweißte Schließkontakte</li> <li>Im Fall eines Kurzschlusses als Fehlerursache muss der Trockner wie unten beschrieben zurückgesetzt werden</li> </ul>
	F15/FF	<b>Störung Feuchtigkeits-Sensor-System/Fehler Widerstandswerte NTC's</b> <b>Mögliche Fehlerursachen:</b> <ul style="list-style-type: none"> <li>Feuchtigkeitssensor bzw. Verbindung zur Steuerung hat Kurzschluss oder Unterbrechung</li> <li>Feuchtigkeitssensormodul defekt, Kurzschluss oder Unterbrechung der Verbindung zur Steuerung</li> </ul>

Zurücksetzen der Fehler F05, F14 bzw. FE. Zum Starten des Rücksetzmodus müssen innerhalb von 10 sek. folgende Schritte ausgeführt werden:

- Drehe den Programmwahlknopf auf 6 Uhr Position
- Drücke die START Taste 3-mal
- Drehe im Uhrzeigersinn den Programmwahlknopf weiter auf das Programm LÜFTEN
- Drücke erneut die START Taste 3-mal